

JVC



COMPACT COMPONENT SYSTEM

KOMPAKT-KOMPONENTEN-SYSTEM

SYSTEME DE COMPOSANTS COMPACT

KOMPACTO KOMPONENTEN-SYSTEEM

SISTEMAS DE COMPONENTES COMPACTOS

IMPIANTO A COMPONENTI COMPATTO

CA-MXJ150R

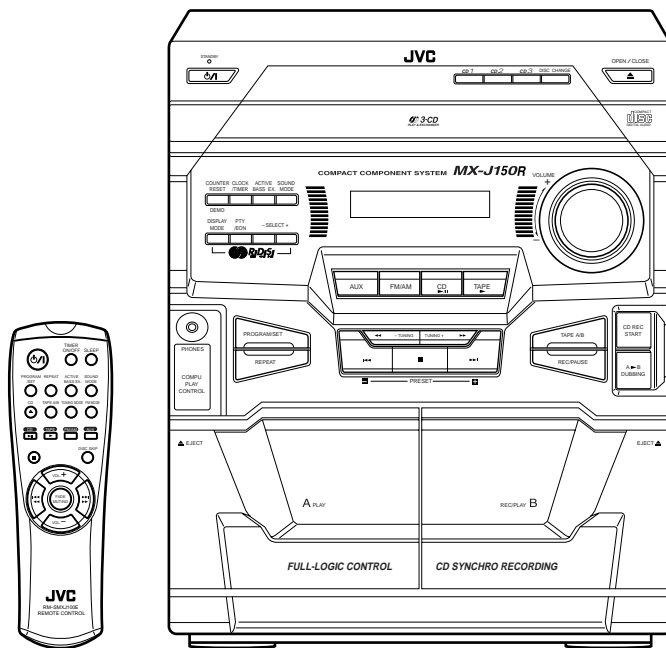

COMPACT
disc
DIGITAL AUDIO

INSTRUCTIONS

BEDIENUNGSANLEITUNG

MANUEL D'INSTRUCTIONS

GEBRUIKSAANWIJZING

MANUAL DE INSTRUCCIONES

ISTRUZIONI

For Customer Use:

Enter below the Model No. and Serial No. which are located either on the rear, bottom or side of the cabinet. Retain this information for future reference.

Model No. _____

Serial No. _____

LVT0473-001A

[E]

IMPORTANT for the U.K.

DO NOT cut off the mains plug from this equipment. If the plug fitted is not suitable for the power points in your home or the cable is too short to reach a power point, then obtain an appropriate safety approved extension lead or consult your dealer.

BE SURE to replace the fuse only with an identical approved type, as originally fitted.

If nonetheless the mains plug is cut off ensure to remove the fuse and dispose of the plug immediately, to avoid a possible shock hazard by inadvertent connection to the mains supply.

If this product is not supplied fitted with a mains plug then follow the instructions given below:

IMPORTANT:

DO NOT make any connection to the terminal which is marked with the letter E or by the safety earth symbol or coloured green or green-and-yellow.

The wires in the mains lead on this product are coloured in accordance with the following code:

Blue : Neutral
Brown : Live

As these colours may not correspond with the coloured markings identifying the terminals in your plug proceed as follows:

The wire which is coloured blue must be connected to the terminal which is marked with the letter N or coloured black.

The wire which is coloured brown must be connected to the terminal which is marked with the letter L or coloured red.

IF IN DOUBT - CONSULT A COMPETENT ELECTRICIAN.

Per l'Italia:

"Si dichiara che il questo prodotto di marca JVC è conforme alle prescrizioni del Decreto Ministeriale n.548 del 28/08/95 pubblicato sulla Gazzetta Ufficiale della Repubblica Italiana n.301 del 28/12/95."

CAUTION

To reduce the risk of electrical shocks, fire, etc.:

1. Do not remove screws, covers or cabinet.
2. Do not expose this appliance to rain or moisture.

ACHTUNG

Zur Verhinderung von elektrischen Schlägen, Brandgefahr, usw.:

1. Keine Schrauben lösen oder Abdeckungen entfernen und das Gehäuse nicht öffnen.
2. Dieses Gerät weder Regen noch Feuchtigkeit aussetzen.

ATTENTION

Afin d'éviter tout risque d'électrocution, d'incendie, etc.:

1. Ne pas enlever les vis ni les panneaux et ne pas ouvrir le coffret de l'appareil.
2. Ne pas exposer l'appareil à la pluie ni à l'humidité.

VOORZICHTIG

Ter vermindering van gevaar voor brand, elektrische schokken, enz.:

1. Verwijder geen schroeven, panelen of de behuizing.
2. Stel het toestel niet bloot aan regen of vocht.

PRECAUCIÓN

Para reducir riesgos de choques eléctricos, incendio, etc.:

1. No extraiga los tornillos, los cubiertas ni la caja.
2. No exponga este aparato a la lluvia o a la humedad.

ATTENZIONE

Per ridurre il rischio di shock elettrici, incendi, ecc.:

1. Non togliete viti, coperchi o la scatola.
2. Non esponete l'apparecchio alla pioggia e all'umidità.

Caution — ⏻/! switch!

Disconnect the mains plug to shut the power off completely. The ⏻/! switch in any position does not disconnect the mains line. The power can be remote controlled.

Achtung — ⏻/!-Schalter!

Den Netzstecker aus der Steckdose ziehen, um die Stromversorgung vollkommen zu unterbrechen. Der Schalter ⏻/! unterbricht in keiner Stellung die Stromversorgung vollkommen. Die Stromversorgung kann mit der Fernbedienung ein- und ausgeschaltet werden.

Attention — Commutateur ⏻/!

Déconnecter la fiche de secteur pour couper complètement le courant. Le commutateur ⏻/! ne coupe jamais complètement la ligne de secteur, quelle que soit sa position. Le courant peut être télécommandé.

Voorzichtig — ⏻/! schakelaar!

Om de stroomtoevoer geheel uit te schakelen, trekt u de stekker uit het stopkontakt. Anders zal er altijd een geringe hoeveelheid stroom naar het apparaat lopen, ongeacht de stand van de ⏻/! schakelaar. U kunt het apparaat ook met de afstandsbediening aan- en uitschakelen.

Precaución — Interruptor ⏻/!

Desconectar el cable de alimentación para desactivar la alimentación totalmente. Cualquiera que sea la posición de ajuste del interruptor ⏻/!, la alimentación no es cortada completamente. La alimentación puede ser controlada remotamente.

Attenzione — L'interruttore ⏻/!

Disinserire la spina del cavo di alimentazione dalla presa della rete elettrica per staccare completamente l'alimentazione. L'interruttore ⏻/! in nessuna posizione stacca la linea di alimentazione elettrica principale. È possibile il controllo remoto dell'alimentazione.

Caution: Proper Ventilation

To avoid risk of electric shock and fire, and to prevent damage, locate the apparatus as follows:

- 1 Front:
 - No obstructions and open spacing.
- 2 Sides/ Top/ Back:
 - No obstructions should be placed in the areas shown by the dimensions below.
- 3 Bottom:
 - Place on the level surface. Maintain an adequate air path for ventilation by placing on a stand with a height of 10 cm or more.

Achtung: Ausreichende Belüftung

Zur Vermeidung von elektrischen Schlägen, Feuer und sonstigen Schäden sollte das Gerät unter folgenden Bedingungen aufgestellt werden:

- 1 Vorderseite:
 - Hindernisfrei und gut zugänglich.
- 2 Seiten- und Rückwände:
 - Hindernisfrei in allen gegebenen Abständen (s. Abbildung).
- 3 Unterseite:
 - Die Stellfläche muß absolut eben sein. Sorgen Sie für ausreichende Luftzufuhr durch Aufstellung auf einem Stand mit mindestens 10 cm Höhe.

Attention: Aération correcte

Pour prévenir tout risque de décharge électrique ou d'incendie et éviter toute détérioration, installez l'appareil de la manière suivante:

- 1 Avant:
 - Bien dégagé de tout objet.
- 2 Côtés/dessus/dessous:
 - Assurez-vous que rien ne bloque les espaces indiqués sur le schéma ci-dessous.
- 3 Dessous:
 - Posez l'appareil sur une surface plane et horizontale. Veillez à ce que sa ventilation correcte puisse se faire en le plaçant sur un support d'au moins dix centimètres de hauteur.

Voorzichtig: Goede ventilatie vereist

Om brand, elektrische schokken en beschadiging te voorkomen, moet u het toestel als volgt opstellen:

- 1 Voorkant:
 - Geen belemmeringen en voldoende ruimte.
- 2 Zijkanten/boven-/onderkant:
 - Geen belemmeringen plaatsen in de hieronder aangegeven zones.
- 3 Onderkant:
 - Op vlakke ondergrond plaatsen. Voldoende ventilatieruimte voorzien door het toestel op een onderstel met een hoogte van 10 cm of meer te plaatsen.

Precaución: ventilación correcta

Para evitar el riesgo de descargas eléctricas e incendio y prevenir posibles daños, instale el equipo en un lugar que cumpla los siguientes requisitos:

- 1 Parte frontal:
 - Sin obstrucciones, espacio abierto.
- 2 Lados/parte superior/parte posterior:
 - No debe haber ninguna obstrucción en las áreas mostradas por las dimensiones de la siguiente figura.
- 3 Parte inferior:
 - Sitúe el equipo sobre una superficie nivelada. Mantenga un espacio adecuado para permitir el paso del aire y una correcta ventilación, situando el equipo sobre un soporte de 10 o más cm de altura.

Attenzione: Per una corretta ventilazione

Per prevenire il rischio di scosse elettriche e di incendio ed evitare possibili danni, collocare le apparecchiature nel modo seguente:

- 1 Parte anteriore:
 - Nessun ostacolo e spazio libero.
- 2 Lati/Parte superiore/Retro:
 - Lasciare libere le zone indicate dalle dimensioni di seguito.
- 3 Base:
 - Collocare su una superficie piana. Consentire un'adeguata ventilazione dell'impianto appoggiandolo su un tavolino alto almeno 10 cm.

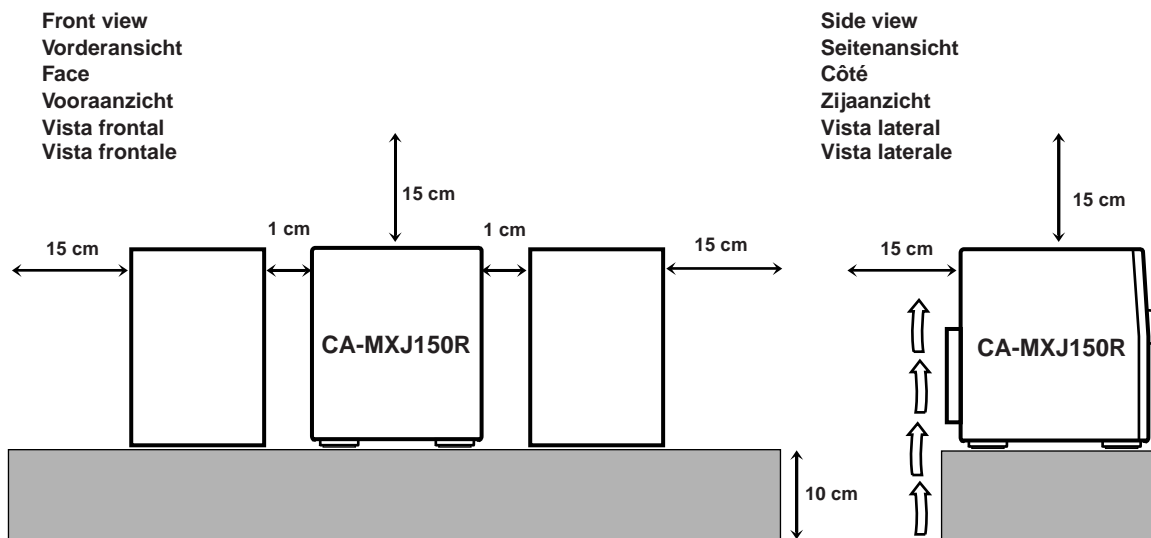

IMPORTANT FOR LASER PRODUCTS / WICHTIGER HINWEIS FÜR LASER-PRODUKTE / IMPORTANT POUR LES PRODUITS LASER / BELANGRIJKE INFORMATIE VOOR LASERPRODUKTEN / IMPORTANTE PARA LOS PRODUCTOS LÁSER / IMPORTANTE PER I PRODOTTI LASER

REPRODUCTION OF LABELS/ANBRINGUNGSORTE FÜR LASER-PRODUKTE/REPRODUCTION DES ETIQUETTES/VERKLARING VAN DE LABELS/REPRODUCCIÓN DE ETIQUETAS/RIPRODUZIONE DELLE ETICHETTE

- | | |
|--|---|
| ① CLASSIFICATION LABEL, PLACED ON REAR ENCLOSURE | ② WARNING LABEL, PLACED INSIDE THE UNIT |
| ① KLASSIFIKATIONSETIKETTE AN DER RÜCKSEITE | ② WARNETIKETTE IM GERÄTEINNEREN |
| ① ETIQUETTE DE CLASSIFICATION, PLACÉE A L'ARRIÈRE DU COFFRET | ② ETIQUETTE D'AVERTISSEMENT PLACÉE À L'INTERIEUR DE L'APPAREIL |
| ① KLASSIFIKATIELABEL, OP DE ACHTERZIJDE VAN HET APPARAAT | ② WAARSCHUWINGSLABEL, IN HET APPARAAT |
| ① ETIQUETA DE CLASIFICACIÓN, PEGADA EN LA PARTE POSTERIOR DE LA CAJA | ② ETIQUETA DE ADVERTENCIA, PEGADA EN EL INTERIOR DE LA UNIDAD |
| ① ETICHETTA DI CLASSIFICAZIONE, SITUATA SUL RIVESTIMENTO POSTERIORE | ② ETICHETTA DI AVVERTENZA, SITUATA ALL'INTERNO DELL'APPARECCHIO |

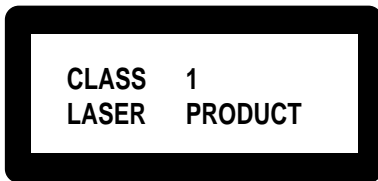

DANGER: Invisible laser radiation when open and interlock failed or defeated. AVOID DIRECT EXPOSURE TO BEAM. (e)	WARNING: Osynlig laserstrålning när denna del är öppnad och spärren är urkopplad. Betrakta ej strålen. (s)	ADVARSEL: Usynlig laserstråling ved åbning, når sikkerhedsafbrydere er ude af funktion. Undgå udsættelse for stråling (d)	VARO: Avattaessa ja suojalukitus ohitettaessa olet alttiina näkymättömälle lasersäteilylle. Älä katso säteeseen. (f)
---	---	--	---

- | | |
|---|---|
| <ol style="list-style-type: none"> 1. CLASS 1 LASER PRODUCT 2. DANGER: Invisible laser radiation when open and interlock failed or defeated. Avoid direct exposure to beam. 3. CAUTION: Do not open the top cover. There are no user serviceable parts inside the Unit; leave all servicing to qualified service personnel. | <ol style="list-style-type: none"> 1. KLAS 1 LASERPRODUKT 2. GEVAARLIJK: Onzichtbare laserstraling wanneer open en de beveiliging faalt of uitgeschakeld is. Voorkom het direct blootstaan aan de straal. 3. VOORZICHTIG: De bovenkap niet openen. Binnenin het toestel bevinden zich geen door de gebruiker te repareren onderdelen: laat onderhoud over aan bekwame vakpersoneel. |
| <ol style="list-style-type: none"> 1. LASER-PRODUKT DER KLASSE 1 2. GEFAHR: Unsichtbare Laserstrahlung bei Öffnung und fehlerhafter oder beschädigter Spre. Direkten Kontakt mit dem Strahl vermeiden! 3. ACHTUNG: Das Gehäuse nicht öffnen. Das Gerät enthält keinerlei Teile, die vom Benutzer gewartet werden können. Überlassen Sie Wartungsarbeiten bitte qualifizierten Kundendienst-Fachleuten. | <ol style="list-style-type: none"> 1. PRODUCTO LASER CLASE 1 2. PELIGRO: En el interior hay radiación láser invisible. Evite el contacto directo con el haz. 3. PRECAUCIÓN: No abra la tapa superior. En el interior de la unidad no existen piezas reparables por el usuario; deje todo servicio técnico en manos de personal calificado. |
| <ol style="list-style-type: none"> 1. PRODUIT LASER CLASSE 1 2. ATTENTION: Radiation laser invisible quand l'appareil est ouvert ou que le verrouillage est en panne ou désactivé. Eviter une exposition directe au rayon. 3. ATTENTION: Ne pas ouvrir le couvercle du dessus. Il n'y a aucune pièce utilisable à l'intérieur. Laissez à un personnel qualifié le soin de réparer votre appareil. | <ol style="list-style-type: none"> 1. PRODOTTO LASER CLASSE 1 2. PERICOLO: Radiazione laser invisibile quando l'apparecchio è aperto ed il dispositivo di sicurezza è guasto o disattivato. Evitare l'esposizione diretta ai raggi. 3. ATTENZIONE: Non aprire il coperchio superiore. Non vi sono parti adoperabili dall'utente all'interno di questo apparecchio; lasciare tutti i controlli a personale qualificato. |

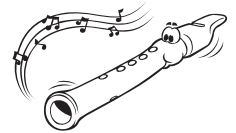

Wij bedanken u voor de aankoop van een van onze JVC-producten. Alvorens dit apparaat te gebruiken, is het raadzaam deze handleiding zorgvuldig door te lezen om het beste uit het apparaat te kunnen halen. Bewaar deze handleiding goed zodat u er later nog dingen in kunt opzoeken.

Over deze handleiding

Deze handleiding is als volgt ingedeeld:

- **In de handleiding wordt voornamelijk ingegaan op de werking en functie van de knoppen op het apparaat. U kunt ook gebruikmaken van de knoppen op de afstandsbediening als deze dezelfde of vergelijkbare namen (of markeringen) hebben als op het apparaat. Als de werking van de afstandsbediening anders is dan die van het apparaat, wordt dat uitgelegd.**
- Algemene informatie die voor veel functies hetzelfde is, wordt op één plaats bij elkaar gezet en wordt niet voor iedere handeling herhaald. Zo wordt de informatie over het aan- en uitzetten van het apparaat, het instellen van het volume, het wijzigen van de geluidseffecten en andere functies, die in het gedeelte “Algemene functies” op pagina 9 en 10 worden uitgelegd, niet telkens herhaald.
- In deze handleiding worden de volgende markeringen gebruikt:



Geeft u waarschuwingen om schade of het risico van brand/elektrische schokken te voorkomen.

Geeft ook informatie over handelingen die een optimale werking van het apparaat in de weg staan.



Geeft informatie en suggesties over wat u moet weten.

Voorzorgsmaatregelen

Installatie

- Zet het apparaat op een vlakke en droge plaats waar de temperatuur niet onder 5°C of boven 35°C komt.
- Het apparaat moet goed geventileerd worden om oververhitting te voorkomen.
- Houd voldoende afstand tussen het apparaat en het televisietoestel.
- Houd voldoende afstand tussen de luidsprekers en de TV om interferentie met de TV te voorkomen.



Zet het apparaat NOOIT in de buurt van warmtebronnen of op plaatsen waar het aan direct zonlicht, overmatige stofvorming of trillingen blootstaat.

Netvoeding

- Wanneer u de stekker uit het wandcontact haalt, moet u altijd aan de stekker trekken, nooit aan het snoer.



Raak het netsnoer NOOIT met natte handen aan.

Condens

In de volgende omstandigheden kan condens op de lens aan de binnenzijde van het apparaat optreden:

- Vlak nadat de verwarming in een ruimte is aangezet
- In een vochtige ruimte
- Als het apparaat rechtstreeks uit de kou op een warme plaats wordt gezet

Als dit zich voordoet, kan het apparaat defect raken. Laat het apparaat in zo'n geval enkele uren aanstaan zodat het vocht kan verdampen, haal de stekker uit het wandcontact en stop deze er weer in.

Overige voorzorgsmaatregelen

- Mocht een metalen object of vocht in het apparaat terecht komen, dan dient u de stekker uit het wandcontact te halen en uw leverancier te raadplegen alvorens verder te gaan.
- Als u het apparaat langere tijd niet gebruikt, dient u de stekker uit het wandcontact te halen.



Demonteer het apparaat NOOIT, aangezien het geen onderdelen bevat die door uzelf kunnen worden gerepareerd.

Als er storingen optreden, haalt u de stekker uit het wandcontact en neemt u contact op met de leverancier.

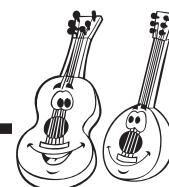

De knoppen op het apparaat	3
Het frontpaneel	4
De afstandsbediening	5
Aan de slag	6
Het apparaat uit de verpakking halen	6
De batterijen in de afstandsbediening plaatsen	6
De antennes aansluiten	6
De luidsprekers aansluiten	7
Overige apparatuur aansluiten	8
Algemene functies	9
De klok instellen	9
Het apparaat inschakelen en de bronnen selecteren ...	9
Het volume bijstellen	10
De bassen versterken	10
De geluidsmodi selecteren	10
Luisteren naar FM- en AM-uitzendingen (MW/LW)	11
Zenders opzoeken	11
Zenders programmeren	11
Voorkeuzezenders opzoeken	11
FM-zenders ontvangen met RDS	12
De RDS-informatie wijzigen	12
Programma's zoeken op PTY-codes (PTY-zoekopdracht)	12
Tijdelijk naar verkeersinformatie overschakelen	13
Cd's afspelen	14
Cd's laden	14
Cd's afspelen	14
Basisfuncties cd	15
De afspeelvolgorde van de nummers programmeren — Program Play	15
Cassettes afspelen	16
Een cassette afspelen	16
Opnemen	17
Cassettes op deck B opnemen	17
De teller van het cassettedeck op nul zetten	17
Cassettes dubben	17
Rechtstreeks opnemen van cd	17
De tijdfuncties gebruiken	18
De Daily Timer gebruiken	18
De Recording Timer gebruiken	19
De Sleep Timer gebruiken	20
Onderhoud	21
Problemen oplossen	22
Aanvullende informatie	23
Specificaties	24

De knoppen op het apparaat

Maak uzelf vertrouwd met de functie van de knoppen op het apparaat.

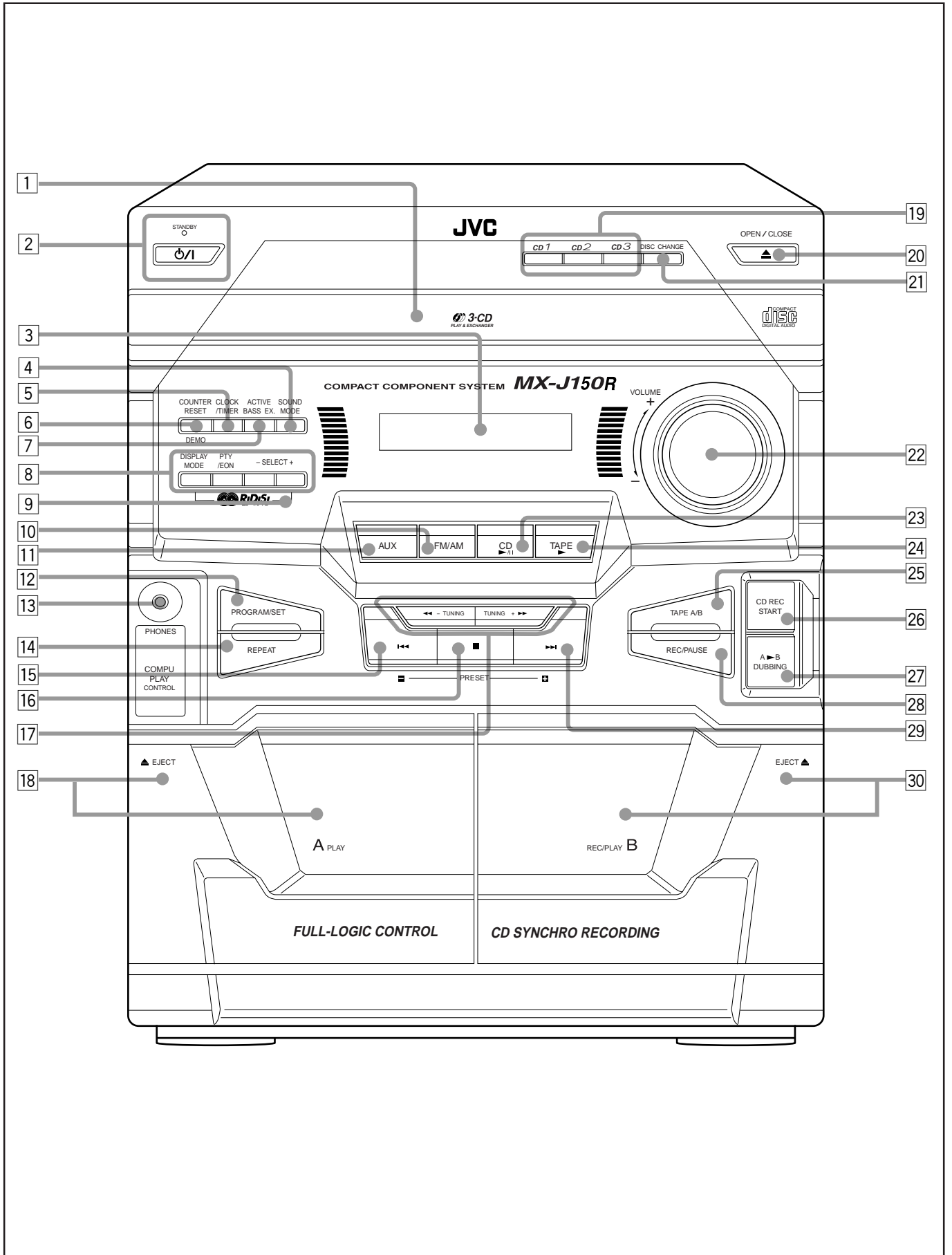

De display

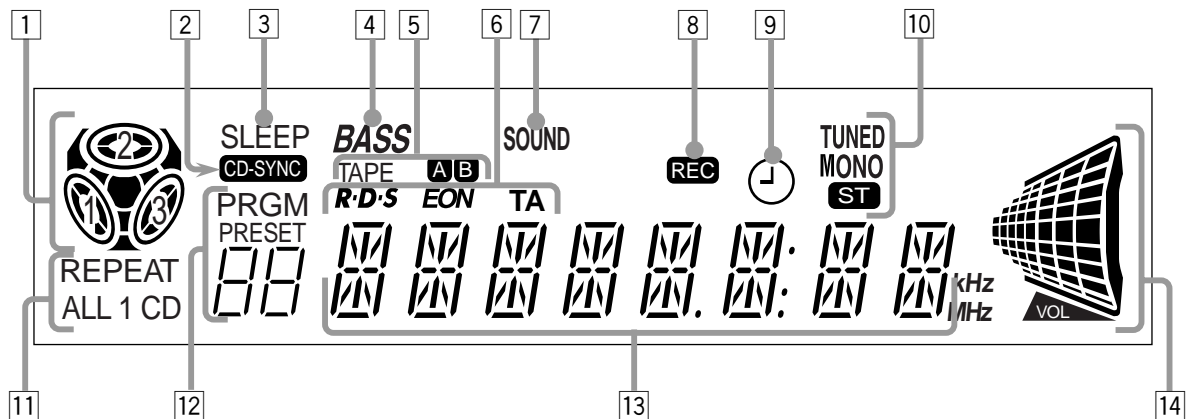

Zie voor meer informatie de tussen haakjes aangegeven pagina's.

Het frontpaneel

- 1 Carrousel
- 2 -knop (standby/aan) en STANDBY-lampje (9)
- 3 Display
- 4 SOUND MODE-knop (10)
- 5 CLOCK/TIMER-knop (9, 18)
- 6 COUNTER RESET-knop (17)
DEMO-knop (8)
- 7 ACTIVE BASS EX. (Active Bass Extension)-knop (10)
- 8 RDS-functieknoppen (12, 13)
• DISPLAY MODE-, PTY/EON- en SELECT - / + -knoppen
- 9 Sensor afstandsbediening
- 10 FM/AM-knop (11)
Deze knop dient tevens om het apparaat in te schakelen.
- 11 AUX-knop (9)
Deze knop dient tevens om het apparaat in te schakelen.
- 12 PROGRAM/SET-knop (9, 15, 18)
- 13 PHONES-jack (10)
- 14 REPEAT-knop (14)
- 15 PRESET - -knop (11)
◀◀ (terugzoeken)-knop (9, 15, 18)
- 16 ■ (stop) -knop (14, 15, 17)
- 17 TUNING - / + -knoppen (11)
◀◀ / ▶▶ (snel links/snel rechts) -knoppen (15, 16)
- 18 Cassettehouder van deck A (16)
• Als u op de toets EJECT drukt, wordt de cassettehouder geopend.
- 19 Knoppen cd-nummers (CD 1, CD 2, CD 3) (14)
Deze knoppen dienen tevens om het apparaat in te schakelen.
- 20 OPEN/CLOSE -knop (14)
Deze knop dient tevens om het apparaat in te schakelen.
- 21 DISC CHANGE -knop (14)
- 22 VOLUME-knop (10)
- 23 CD ▶/|| (afspelen/pauze) -knop (14)
Deze knop dient tevens om het apparaat in te schakelen.

- 24 TAPE ▶ -knop (16)
Deze knop dient tevens om het apparaat in te schakelen.
- 25 TAPE A/B -knop (16)
- 26 CD REC START -knop (17)
- 27 A ▶ B DUBBING -knop (17)
- 28 REC/PAUSE-knop (17)
- 29 PRESET + -knop (11)
▶▶ (zoeken) -knop (9, 15, 18)
- 30 Cassettehouder van deck B (17)
• Als u op de toets EJECT drukt, wordt de cassettehouder geopend.

De display

- 1 Cd-indicaties
- 2 CD-SYNC-indicatie
- 3 SLEEP-indicatie
- 4 BASS (Active Bass Extension) -indicatie
- 5 Indicaties cassettefuncties
• TAPE A/B -indicaties
- 6 RDS-functie-indicaties
• Indicaties RDS, EON en TA
- 7 SOUND-indicatie
- 8 REC-indicatie
- 9 ⊖ (timer)-indicatie
- 10 Functie-indicaties tuner
• TUNED-, MONO- en ST (stereo)-indicaties
- 11 Indicaties afspeelmodus cd
• Indicaties REPEAT- en (ALL/1/CD)
- 12 Indicaties voor voorkeuzender (PRESET) en programma (PRGM)
- 13 Hoofddisplay
• Geeft de bronnaam, frequentie, enzovoort weer.
- 14 Indicaties voor volumenniveau



De afstandsbediening

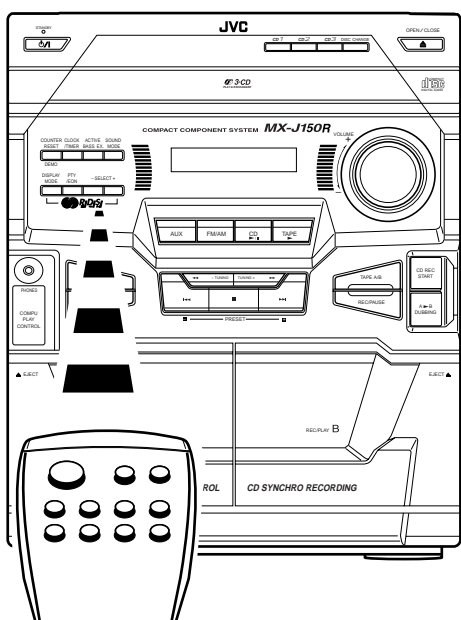
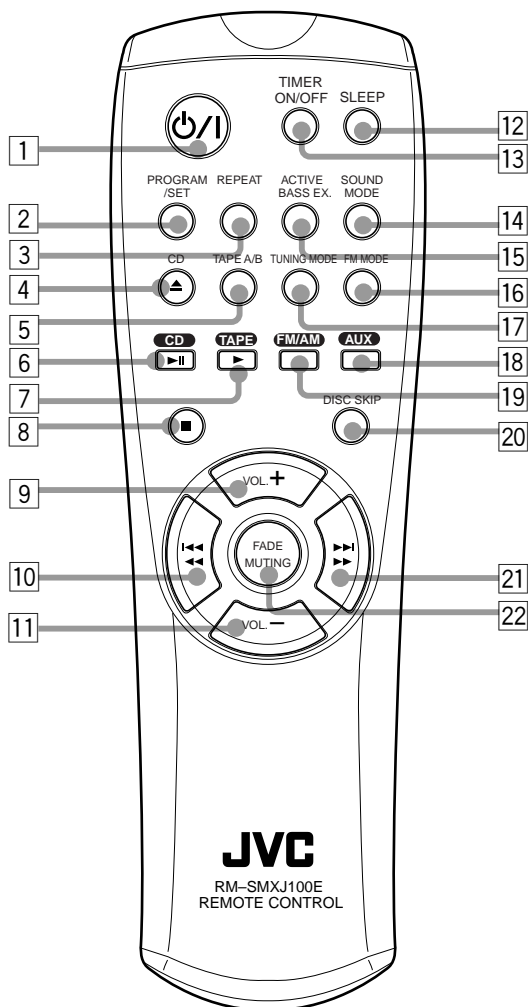

Wanneer u de afstandsbediening gebruikt, dient u deze op de sensor voor de afstandsbediening op het frontpaneel te richten.

De afstandsbediening

- 1 (standby/aan) -knop (9)
- 2 PROGRAM/SET-knop (9)
- 3 REPEAT-knop (14)
- 4 CD -knop (14)
Deze knop dient tevens om het apparaat in te schakelen.
- 5 TAPE A/B-knop (16)
- 6 CD -knop (14)
Deze knop dient tevens om het apparaat in te schakelen.
- 7 TAPE -knop (16, 17)
Deze knop dient tevens om het apparaat in te schakelen.
- 8 (stop) -knop (14, 15, 17)
- 9 VOL. + -knop (10)
- 10 De toets / (terugzoeken/snel terugspoelen) (11, 15, 16)
- 11 VOL. - -knop (10)
- 12 SLEEP-knop (20)
- 13 TIMER ON/OFF -knop (20)
- 14 SOUND MODE -knop (10)
- 15 ACTIVE BASS EX. (Active Bass Extension)-knop (10)
- 16 FM MODE -knop (11)
- 17 TUNING MODE -knop (11)
- 18 AUX-knop (9)
Deze knop dient tevens om het apparaat in te schakelen.
- 19 FM/AM-knop (11)
Deze knop dient tevens om het apparaat in te schakelen.
- 20 DISC SKIP -knop (14)
- 21 De toets / (zoeken/snel vooruitspoelen) (11, 15, 16)
- 22 FADE MUTING-knop (10)

Het apparaat uit de verpakking halen

Nadat u het apparaat uit de verpakking hebt gehaald, controleert u of u de volgende items aanwezig zijn. Het getal tussen haakjes geeft het aantal items aan dat is geleverd.

- AM (MW/LW)-antenne (1)
- FM-antenne (1)
- Afstandsbediening (1)
- Batterijen (2)

Neem onmiddellijk contact op met de leverancier, als een van deze artikelen ontbreekt.

De batterijen in de afstandsbediening plaatsen

Plaats de batterijen — UM-4/AAA/IEC R03 — in de afstandsbediening door de + en – op de batterijen op de + en – in de batterijhouder te plaatsen. Wanneer de afstandsbediening niet meer werkt, vervangt u de twee batterijen tegelijkertijd.

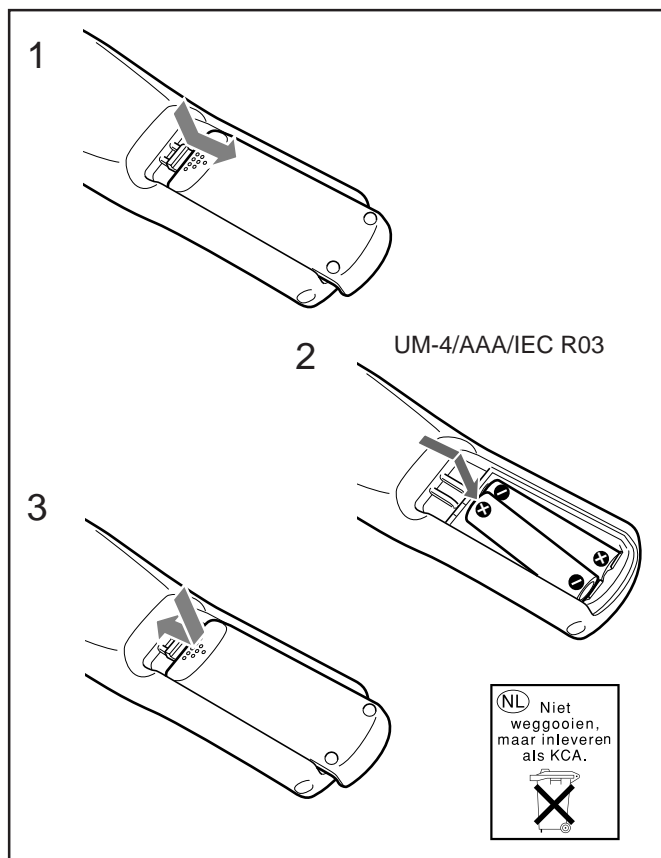

- Gebruik **NOOIT** een oude batterij samen met een nieuwe.
- Gebruik **NOOIT** verschillende soorten batterijen tezamen.
- De batterijen **NIET** aan warmte of open vuur blootstellen.
- Laat de batterijen **NOOIT** in de batterijhouder wanneer u de afstandsbediening langere tijd niet gebruikt. Het apparaat kan dan beschadigd raken door lekkende batterijen.

De antennes aansluiten

De FM-antenne

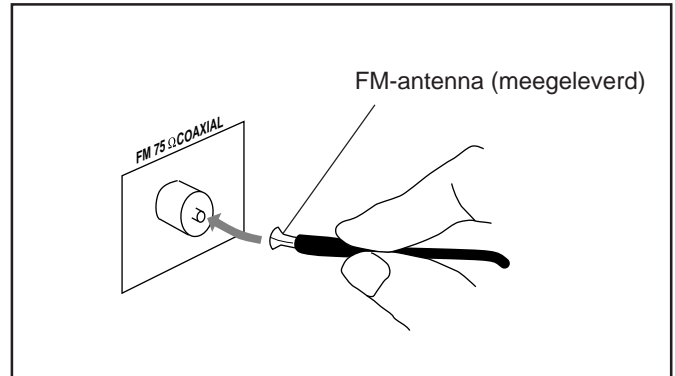

- 1 Sluit de FM-antenne aan op het FM 75 Ω COAXIAL-uiteinde.
- 2 Klap de antenne uit.
- 3 Hang de antenne zodanig op dat de best mogelijke ontvangst wordt verkregen en bevestig de antenne daarna definitief, bijvoorbeeld aan de muur.



Informatie over de meegeleverde FM-antenne

De bij dit apparaat meegeleverde FM-antenne kan als tijdelijke maatregel worden gebruikt. Als de ontvangst slecht is, kunt u een FM-antenne voor buitenshuis aansluiten.

Een FM-antenne voor buitenshuis aansluiten

Alvorens de antenne aan te sluiten, dient u de meegeleverde FM-antenne los te koppelen.

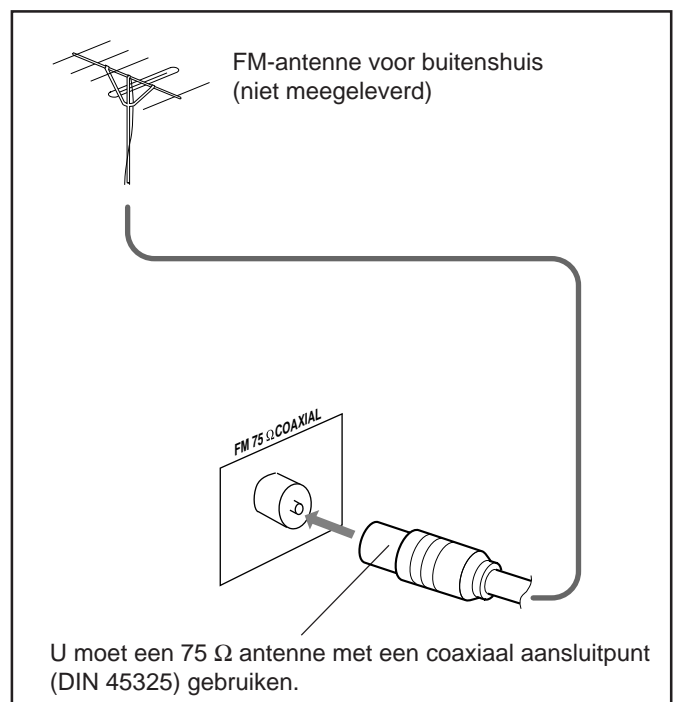

AM (MW/LW) -antenne

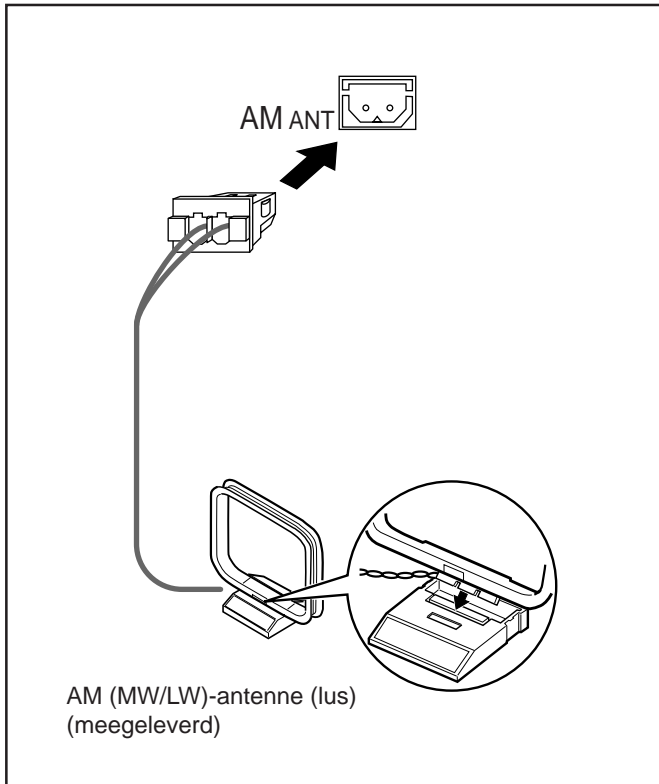

- 1 Sluit de AM (MW/LW)-antenne aan op de AM ANT-aansluitpunt, zoals op de afbeelding.
- 2 Draai de AM (MW/LW)-antenne totdat u de beste ontvangst hebt gevonden.



Voor een betere ontvangst met zowel FM als AM (MW/LW)

- Zorg ervoor dat de antenne geen andere aansluitpunten en snoeren raakt.
- Houd de antennes verwijderd van metalen onderdelen van het apparaat, aansluitsnoeren en het netsnoer.

De luidsprekers aansluiten

U kunt twee frontluidsprekers aansluiten.

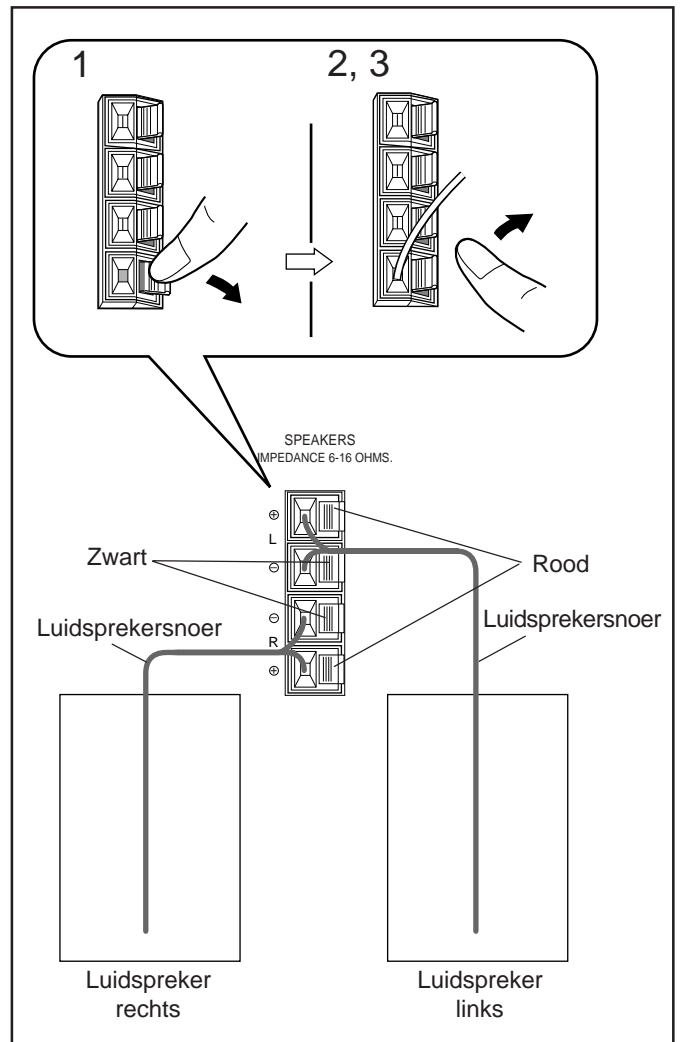

- 1 Houd de klem van het luidsprekeraansluitpunt aan de achterzijde van het apparaat ingedrukt.
- 2 Plaats het uiteinde van het luidsprekersnoer in het aansluitpunt.
Stem de polariteit van de aansluitpunten van de luidsprekers op elkaar af: Rood (+) naar rood (+) en zwart (-) naar zwart (-).
- 3 Laat de klem los.

BELANGRIJK: Gebruik uitsluitend luidsprekers met dezelfde impedantie als aangegeven op de luidsprekeraansluitpunten aan de achterzijde van het apparaat.



Overige apparatuur aansluiten

U kunt een geluidsapparaat aansluiten, dat echter alleen als afspeelapparaat wordt gebruikt.

Lees deze handleiding ook als u dergelijke apparatuur gaat aansluiten.

De pluggen van de geluidssnoeren moeten een kleurcodering hebben: witte pluggen en jacks zijn voor geluidssignalen links en rode voor geluidssignalen rechts.



- Sluit **NOOIT** apparatuur aan terwijl de netstroom is ingeschakeld.
- Sluit **NOOIT** apparatuur op de netvoeding aan wanneer nog niet alle aansluitingen voltooid zijn.

Geluidsapparatuur aansluiten

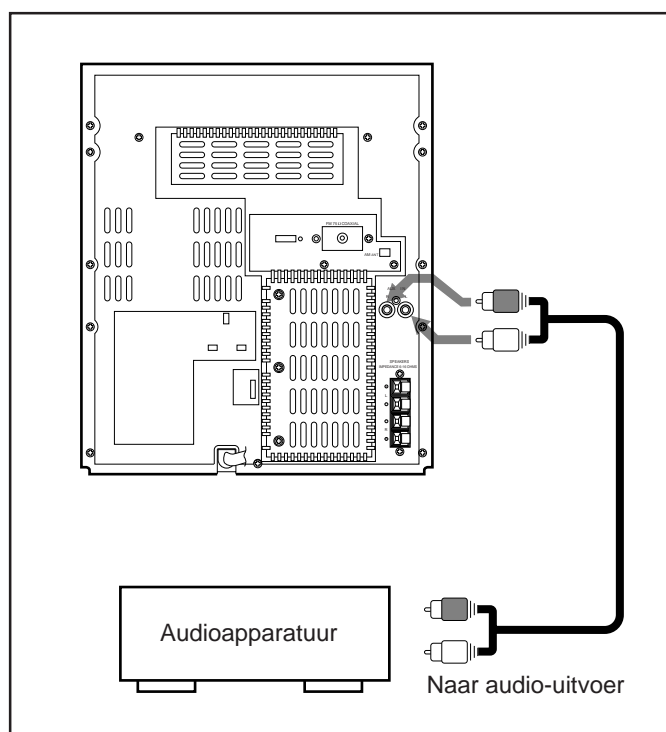

Sluit de audio-uitvoerjacks op de overige apparatuur aan en de AUX IN-jacks op de achterzijde. Gebruik daarvoor een geluidssnoer (niet meegeleverd).

NU kunt u EINDELIJK het apparaat en de aangesloten externe apparatuur in het wandcontact steken!

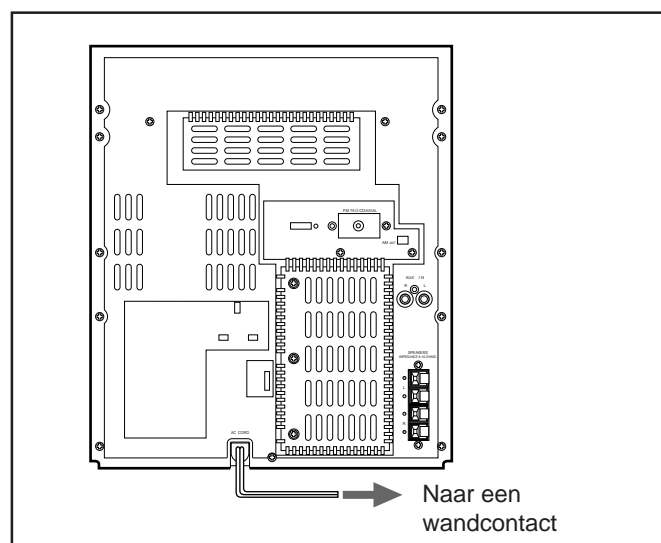

De displaydemonstratie handmatig starten
Druk op DEMO terwijl de eenheid is uitgeschakeld (op standby wordt gezet).



Als u de demonstratie wilt stoppen, drukt u op een willekeurige knop.

Algemene functies

De klok instellen

Voordat u verder gaat, stelt u eerst de ingebouwde klok op de juiste tijd in.

- Voor het uitvoeren van de onderstaande stappen geldt een tijdslimiet. Als het invoeren van een instelling wordt afgebroken voordat u deze hebt voltooid, moet u weer bij stap 1 beginnen.
- Als u het instellen van de klok wilt afbreken, dient u één keer op CLOCK/TIMER te drukken of te wachten tot de tijdslimiet van 15 seconden voorbij is.

1 Druk twee maal op CLOCK/TIMER.

De vermelding "CLOCK" wordt op de display weergegeven.

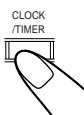

2 Druk op PROGRAM/SET.

De uuraanduiding op de display begint te knippen.

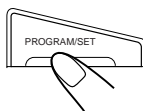

3 Druk op $| \lll \lll$ of op $\ggg \ggg$ om het juiste uur in te stellen en druk vervolgens op PROGRAM/SET.

Nadat het uur is ingesteld, beginnen de cijfers voor de minuten te knippen.

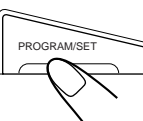
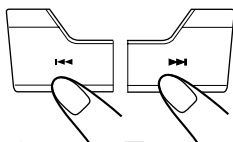

4 Druk op $| \lll \lll$ of op $\ggg \ggg$ om het juiste uur in te stellen en druk vervolgens op PROGRAM/SET.

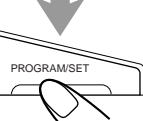
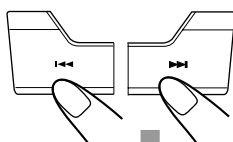

5 Druk twee maal op CLOCK/TIMER om het instellen van de klok te voltooien.



De tijdsaanduiding van de klok controleren

Druk op CLOCK/TIMER terwijl het apparaat speelt. De tijd van de klok wordt korte tijd op de display weergegeven.



De klok weer bijstellen

Als u de klok al eens eerder hebt aangepast, moet u net zo vaak op CLOCK/TIMER drukken tot de vermelding "CLOCK" op de display wordt weergegeven.

- Elke keer wanneer u op de toets drukt, wordt er een andere modus voor de klok en timer geselecteerd, en wel als volgt:

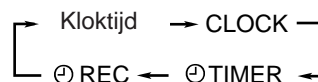

Bij stroomstoringen

De klok raakt de instellingen kwijt en wordt teruggesteld op "0:00". U moet de tijd opnieuw instellen.

Het apparaat inschakelen en de bronnen selecteren

Als u de op de afspeltoets van een afspeler bron drukt (AUX, FM/AM, CD >>>/||, of TAPE >>>), wordt de eenheid ingeschakeld (en begint het apparaat via de gekozen bron te spelen, als deze gereed is — COMPU PLAY CONTROL).

- Als u naar de FM, MW (middengolf) of LW (lange golf) - zenders wilt luisteren, drukt u op FM/AM (zie pagina 11).
- Als u cd's wilt afspelen, drukt u op CD >>>/|| (zie pagina 14, 15).
- Als u cassettes wilt afspelen, drukt u op TAPE >>> (zie pagina 16).
- Als u de externe apparatuur als bron wilt selecteren, drukt u op AUX.

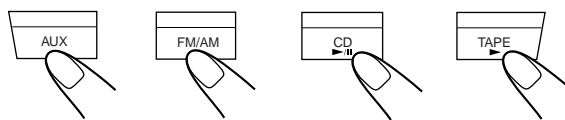

Als u het apparaat wilt inschakelen zonder het direct te laten spelen, drukt u op O/I totdat het STANDBY-lampje uitgaat.

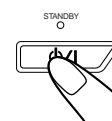

Als u het apparaat wilt uitschakelen (op standby wordt gezet), drukt u nogmaals op O/I zodat het STANDBY-lampje weer gaat branden.

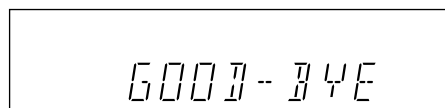
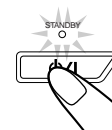

Ook wanneer het apparaat op standby staat, wordt een kleine hoeveelheid stroom verbruikt.

Als u de netvoeding volledig wilt uitschakelen, haalt u het netsnoer uit het wandcontact.



Wanneer u het netsnoer loskoppelt of wanneer zich een stroomstoring voordoet

De klok wordt direct op "0:00" teruggesteld en de voorkeuzezenders van de tuner (zie pagina 11) worden na enkele dagen gewist.



Het volume bijstellen

U kunt het volume alleen bijstellen wanneer het apparaat is ingeschakeld.

Draai de VOLUME-knop in de richting van de klok om het volume hoger te zetten en tegen de klok in om het volume lager te zetten.

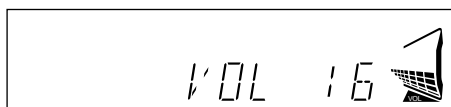
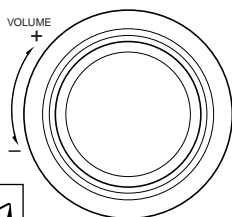

Met de afstandsbediening drukt u op VOL. + om het volume hoger te zetten of op VOL. - om het lager te zetten.



Luisteren zonder anderen te storen

Sluit een koptelefoon aan op de PHONES-jack. Er komt dan geen geluid uit de luidsprekers. Zorg ervoor dat het volume laag staat als u de koptelefoon aansluit of op uw hoofd zet.



Schakel het apparaat (op standby) **NOOIT** uit wanneer het volume uitzonderlijk hoog staat, omdat plotseling hard geluid uw gehoor, de luidsprekers en/of de koptelefoon kan beschadigen wanneer u het apparaat weer inschakelt. **VERGEET NIET** dat u het volume niet kunt bijstellen wanneer het apparaat op standby staat.

Het volume tijdelijk verlagen

Druk op de afstandsbediening op FADE MUTING.

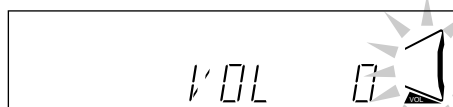
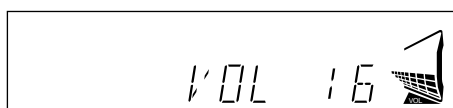

Als u het geluid weer wilt herstellen, drukt u nogmaals op deze knop.

De bassen versterken

Hoe laag u het volume ook instelt, het basgeluid blijft even vol en klankrijk.

U kunt dit effect alleen voor afspelen gebruiken.

Druk voor dit effect op de toets ACTIVE BASS EX. zodat de indicator BASS op de display oplicht.

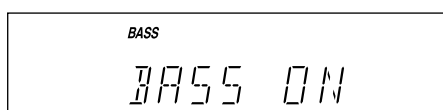

Druk als u het effect wilt beëindigen nogmaals op zodat de indicator uitgaat.

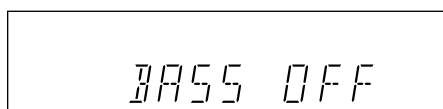

De geluidsmodi selecteren

U kunt één van de 3 vooraf ingestelde geluidsmodi selecteren (3 SEA (Sound Effect Amplifier)-modi). De geluidsmodi kunnen alleen bij afspelen worden gebruikt, niet bij opnemen.

Als u de geluidsmodi wilt selecteren, drukt u op SOUND MODE totdat de gewenste geluidsmodus op de display wordt weergegeven. De SOUND-indicatie wordt ook op de display verlicht.

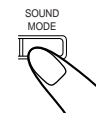

Telkens wanneer u op deze knop drukt, wordt een van de volgende geluidsmodi weergegeven:

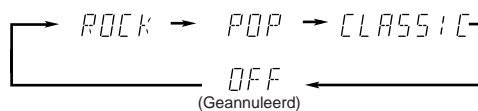

SEA-modi:

ROCK: Versterkt lage en hoge frequenties. Geschikt voor akoestische muziek.

POP: Geschikt voor vocale muziek.

CLASSIC: Geschikt voor klassieke muziek.

OFF: Annuleert de geluidsmodus.

Luisteren naar FM- en AM-uitzendingen (MW/LW)



Zenders opzoeken

1 Druk op FM/AM.

Het apparaat wordt automatisch ingeschakeld en afgestemd op de voorkeuzezender (FM, MW of LW).

- Elke keer wanneer u op deze toets drukt, wordt er een andere omroepband geselecteerd: FM, MW (middengolf) of LW (lange golf).

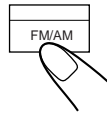

2 Selecteer een station.

Op het apparaat:

Druk op TUNING – of TUNING + en houd deze gedurende minimaal 1 seconde ingedrukt.

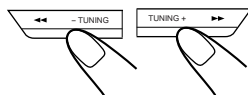

Op de afstandsbediening:

1) Druk op TUNING MODE zodat de vermelding “MANUAL” op de display verschijnt.

TUNING MODE

2) Druk op ◀◀◀/◀◀ of ▶▶▶/▶▶ en houd deze gedurende minimaal 1 seconde ingedrukt.

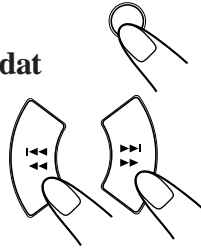

Het apparaat begint met het opzoeken van zenders en stopt wanneer een zender is gevonden met voldoende signaalsterkte.

Als een programma in stereo wordt uitgezonden, wordt de ST (stereo)-indicatie verlicht.

Als u tijdens het zoeken wilt stoppen, drukt u op TUNING – of TUNING + (of op ◀◀◀/◀◀ of ▶▶▶/▶▶ op de afstandsbediening).



Wanneer u kort enkele malen op TUNING – of TUNING + (of op ◀◀◀/◀◀ of ▶▶▶/▶▶ op de afstandsbediening)

Verandert de frequentie stap voor stap.

De FM-ontvangstmodus wijzigen

Wanneer de ontvangst van een FM-uitzending in stereo moeilijk is of erg veel ruis geeft, drukt u op FM MODE op de afstandsbediening totdat het woord MONO op de display wordt weergegeven. De ontvangst is dan beter.

FM MODE



Als u het stereo-effect wilt herstellen, drukt u nogmaals op FM MODE totdat de MONO-indicatie uitgaat.

In deze stereomodus hoort u stereogeluid wanneer een programma in stereo wordt uitgezonden.

De FM-ontvangstmodus wordt hersteld, ook als de eenheid is uitgeschakeld.

Zenders programmeren

U kunt maximaal 30 FM-stations, 8 middengolfstations (MW) en 7 lange-golfstations (LW) als voorkeuzezenders instellen.

In sommige gevallen zijn testfrequenties al in het geheugen van de tuner opgeslagen omdat de programmeerfunctie al in de fabriek is getest. Dit is geen defect. U kunt de gewenste zenders in het geheugen opslaan met de volgende programmeermethode.

- Voor de volgende stappen geldt een tijdslimiet. Als de instelling wordt geannuleerd voordat u klaar bent, moet u weer bij stap 1 beginnen.

1 Zoek de zender op die u wilt programmeren.

- Zie de paragraaf “Zenders opzoeken” links.

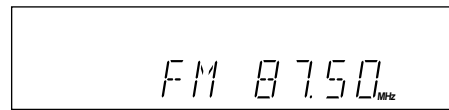

2 Druk op PROGRAM/SET.

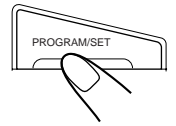

De indicator PRGM op de display begint te knipperen.

3 Druk op PRESET – of + om een geheugennummer te selecteren.

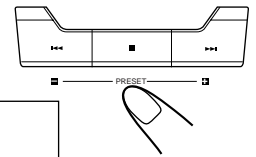

4 Druk nogmaals op PROGRAM/SET.

De zender van stap 1 wordt onder het in stap 3 geselecteerde geheugennummer opgeslagen.

- Als u een nieuwe zender opslaat onder een nummer dat al in gebruik is, wordt de eerder opgeslagen zender gewist.

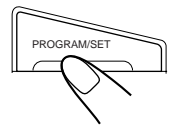

Wanneer u het netsnoer loskoppelt of wanneer zich een stroomstoring voordoet

De geprogrammeerde zenders worden na enkele dagen gewist. Als dit gebeurt, moet u de zenders opnieuw programmeren.

Voorkeuzezenders opzoeken

1 Druk op FM/AM.

Het apparaat wordt automatisch ingeschakeld en afgestemd op de voorkeuzezender (FM, MW of LW).

- Elke keer wanneer u op deze toets drukt, wordt er een andere omroepband geselecteerd: FM, MW (middengolf) of LW (lange golf).

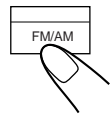

2 Selecteer een geheugennummer.

Op het apparaat:

Druk op PRESET – of +.

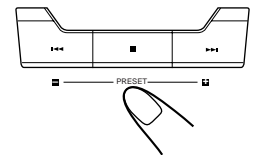

Op de afstandsbediening:

1) Druk op TUNING MODE zodat de vermelding “PRESET” op de display wordt weergegeven.

TUNING MODE

2) Druk op ◀◀◀/◀◀ of ▶▶▶/▶▶.

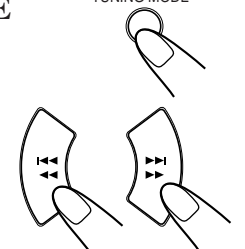

Met RDS kunnen FM-zenders een extra signaal meesturen met de gewone programmasignalen. De zenders sturen bijvoorbeeld de naam van de zenders, evenals informatie over het soort programma dat wordt uitgezonden, zoals sport of muziek, enzovoort.

Wanneer u afstemt op een FM-zender die de RDS-service biedt, wordt de RDS-indicatie op de display verlicht.

Met dit apparaat kunt u de volgende soorten RDS-signalen ontvangen.

PS (Programmaservice):

Hiermee worden algemeen bekende zendernamen weergegeven.

CT (Kloktijd):

Geeft de tijd weer die het station uitzendt.

RT (Radiotekst):

Hiermee worden tekstberichten weergegeven die de zender verstuurt.

EON (Enhanced Other Networks):

Hiermee wordt informatie weergegeven over de soorten programma's die door andere RDS-zenders worden uitgezonden.



Meer informatie over RDS

- Sommige FM-zenders en AM (MW/LW)-zenders sturen geen RDS-signalen.
- Verschillende FM RDS-zenders kunnen verschillende RDS-services aanbieden. Neem contact op met de plaatselijke radiozenders, als u meer informatie wilt over de RDS-services in uw omgeving.
- RDS functioneert mogelijk niet goed als de ontvangen zender de signalen niet goed uitzendt of als de signaalsterkte zwak is.

De RDS-informatie wijzigen

U kunt RDS-informatie op de display lezen terwijl u naar een FM-zender luistert.

Druk op DISPLAY MODE.

- Telkens wanneer u op deze knop drukt, wordt de volgende informatie weergegeven:

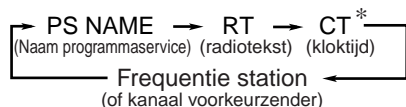
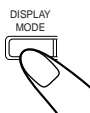

* De tijd van de klok die op de display wordt weergegeven, is niet hetzelfde als de kloktijd (CT) die het station uitzendt.



Als een zender geen PS NAME-, CT- of RT-signalen uitzendt

wordt in de hoofddisplay "NO PS," "NO CT" of "NO RT" weergegeven.

Programma's zoeken op PTY-codes (PTY-zoekopdracht)

Een van de voordelen van RDS is dat u een bepaald type programma kunt zoeken door de PTY-codes op te geven.

- Zie "Aanvullende informatie" op pagina 23 voor meer informatie over de PTY-codes.

Zoeken naar een programma aan de hand van de PTY-codes

VERGEET NIET dat u FM RDS-zenders moet programmeren om de EON-functie te kunnen gebruiken. Zie pagina 11 als u dit nog niet hebt gedaan.

- Voor de volgende stappen geldt een tijdslimiet. Als de instelling wordt geannuleerd voordat u klaar bent, moet u weer bij stap 1 beginnen.

1 Druk op PTY/EON.

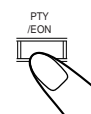

2 Druk op SELECT - / + totdat de gewenste PTY-code op de display wordt weergegeven.

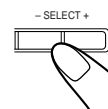

- Telkens wanneer u op deze knop drukt, wordt een van de volgende PTY-codes weergegeven:

NEWS ⇄ AFFAIRS ⇄ INFO ⇄ SPORT ⇄
 EDUCATE ⇄ DRAMA ⇄ CULTURE ⇄
 SCIENCE ⇄ VARIED ⇄ POP M ⇄ ROCK M ⇄
 M.O.R. M ⇄ LIGHT M ⇄ CLASSICS ⇄
 OTHER M ⇄ WEATHER ⇄ FINANCE ⇄
 CHILDREN ⇄ SOCIAL A ⇄ RELIGION ⇄
 PHONE IN ⇄ TRAVEL ⇄ LEISURE ⇄ JAZZ ⇄
 COUNTRY ⇄ NATIONAL ⇄ OLDIES ⇄
 FOLK M ⇄ DOCUMENT ⇄ (terug naar het begin)

3 Druk nogmaals op PTY/EON.

De FM-voorkeurzenders worden samen met hun nummers op de display weergegeven.

Het apparaat zoekt in 30 geprogrammeerde FM-zenders, stopt zodra het door u geselecteerde programma wordt gevonden en stemt daarop af.

- Als er geen programma wordt gevonden, keert de eenheid terug naar het station dat als laatste werd ontvangen.

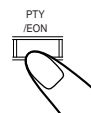

De zoekopdracht onderbreken

Druk tijdens het zoeken op SELECT -/+.

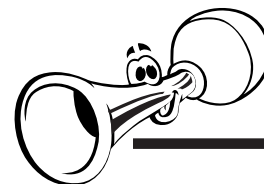

Tijdelijk naar verkeersinformatie overschakelen

Wanneer er EON-gegevens van FM RDS-stations worden ontvangen, kan de EON-functie ervoor zorgen dat de eenheid tijdelijk overschakelt naar verkeersinformatie die door een ander radiostation wordt uitgezonden.

- De EON-functie werkt alleen als u luistert naar een geprogrammeerde FM RDS-zender die EON-informatie uitzendt.
- De EON-indicatie licht op wanneer u een zender met EON-informatie ontvangt.

De EON-functie activeren:

VERGEET NIET dat u FM RDS-zenders moet programmeren om de EON-functie te kunnen gebruiken. Zie pagina 11 als u dit nog niet hebt gedaan.

1 Druk op PTY/EON en houd deze ingedrukt.

Elke keer wanneer u op de toets PTY/EON drukt en deze ingedrukt houdt, verschijnen de vermeldingen "TA ON" en "TA OFF" beurtelings op de display.

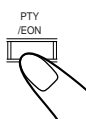

TA ON ↔ TA OFF

TA ON: Tijdelijk overschakelen naar verkeersinformatie is ingeschakeld.

TA OFF: Tijdelijk overschakelen naar verkeersinformatie is uitgeschakeld.

Zo werkt de EON-functie:

SITUATIE 1

Als geen enkel station verkeersinformatie uitzendt

De eenheid speelt verder met het station dat is geselecteerd.



Wanneer er een station is dat verkeersinformatie uitzendt, zal de eenheid automatisch naar dat station overschakelen. De TA-indicator gaat knipperen.



Wanneer de verkeersinformatie is afgelopen, keert de eenheid terug naar het station waarop het eerder was afgestemd, maar de EON-functie blijft ingeschakeld.

SITUATIE 2

Als er een station is dat verkeersinformatie uitzendt

De eenheid stemt af op het desbetreffende programma. De TA-indicator gaat knipperen.



Wanneer de verkeersinformatie is afgelopen, keert de eenheid terug naar het station waarop het eerder was afgestemd, maar de EON-functie blijft ingeschakeld.

SITUATIE 3

Als het FM-station waar u naar luistert verkeersinformatie gaat uitzenden

De eenheid blijft afgestemd op het station en de TA-indicator gaat knipperen.





Wanneer de verkeersinformatie is afgelopen, gaat de TA-indicator uit, maar de EON-functie blijft ingeschakeld.



Meer informatie over de EON-functie

- EON-informatie van sommige zenders is mogelijk niet compatibel met dit apparaat. Als dat het geval is, werkt de EON-functie mogelijk niet goed.
- Wanneer u luistert naar een programma waarop met de EON-functie is afgestemd, wordt niet naar een andere zender overgeschakeld, ook al begint een andere zender een programma met dezelfde EON-informatie uit te zenden.
- De EON-functie wordt geannuleerd wanneer u de bron wijzigt in CD, TAPE of AUX; de functie wordt tijdelijk geannuleerd wanneer u de bron wijzigt in AM.

Cd's laden

1 Druk op OPEN/CLOSE  op de eenheid of op CD  op de afstandsbediening.

De eenheid wordt automatisch ingeschakeld en de carrousel komt naar buiten geschoven.

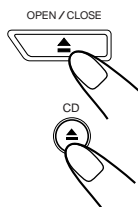

2 Plaats een of twee CD's op de juiste manier in de daarvoor bestemde openingen van de carrousel. Let erop dat het label naar boven is gericht.

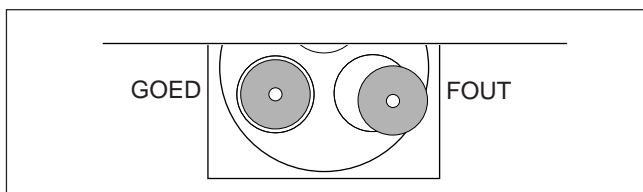

- Wanneer u een cd-single gebruikt (8 cm), plaatst u deze op de binnencirkel van de cd-lade.

3 Als u een derde CD in de carrousel wilt laden, moet u op DISC CHANGE op de eenheid drukken (of op DISC SKIP op de afstandsbediening).

De carrousel draait éénderde rond.



4 Druk nogmaals op OPEN/CLOSE  op de eenheid of de CD  op de afstandsbediening.

De carrousel wordt gesloten en de indicator van de desbetreffende CD (1, 2 of 3) op de display licht op.

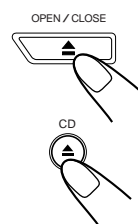

Informatie over de cd-indicaties

Iedere cd-indicatie correspondeert met de cd-lade met hetzelfde nummer.

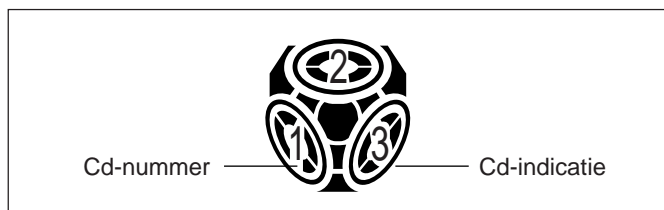

- De CD-indicator van de geselecteerde CD knippert.
- De cd-indicatie gaat uit wanneer het apparaat signaleert dat er geen cd in de corresponderende lade aanwezig is.

CD's afspelen

U kunt cd's continu afspelen.

1 Plaats de gewenste cd's.

2 Druk op REPEAT op de eenheid (of op REPEAT op de afstandsbediening) om de afspeelmodus van uw keuze te selecteren.

Elke keer wanneer u op deze toets drukt, wordt er een andere afspeelmodus geselecteerd en wel als volgt:

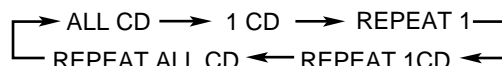

ALL CD: Alle geplaatste CD's worden afgespeeld. (Zodra u de eenheid inschakelt, wordt de vermelding "ALL CD" automatisch geselecteerd.)

1CD: Er wordt één CD afgespeeld.

REPEAT 1: Er wordt één track van één CD afgespeeld.

REPEAT 1CD*: Alle tracks van een CD worden afgespeeld.

REPEAT ALL CD: Alle tracks van alle CD's of alle tracks van het programma worden afgespeeld.

* REPEAT 1CD is niet beschikbaar voor de afspeelmodus Program Play.

3 Selecteer de CD die u als eerste wilt afspelen. Op de eenheid:

Druk op een van de CD-toetsen (CD 1, CD 2 of CD 3).

Op de afstandsbediening:

Druk meerdere malen op DISC SKIP.

Het afspelen begint bij de eerste track van de geselecteerde CD.



CD-nummer knippert



Nummer van het afgespeelde nummer

Verlopen speeltijd

- Als u op CD  drukt in plaats van op de genummerde knoppen, wordt de desbetreffende cd afgespeeld (als er een cd in een van de laden aanwezig is).

Als u het afspelen wilt onderbreken, drukt u op .

Het afspelen tijdelijk onderbreken

Druk op CD .

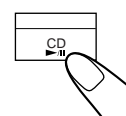
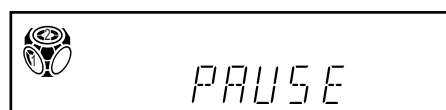

De vermelding "PAUSE" wordt op de display weergegeven.

Als u het afspelen wilt hervatten, drukt u nogmaals op CD .

Druk als u de CD wilt verwijderen op OPEN/CLOSE  op de eenheid of op CD  op de afstandsbediening.



Basisfuncties cd

Wanneer u een cd afspeelt, kunt u de volgende functies gebruiken.

Cd's wisselen terwijl een andere cd wordt afgespeeld
Druk op DISC CHANGE om de CD uit de eenheid te kunnen nemen en deze te kunnen vervangen.

Een bepaald fragment in een nummer opzoeken

Tijdens het afspelen houdt u ◀◀ of ▶▶ ingedrukt.

- ◀◀ : Het nummer snel terugspelen.
- ▶▶ : Het nummer snel vooruitspelen.

Wanneer u de afstandsbediening gebruikt, houdt u ◀◀ / ▶▶ of ▶▶ / ▶▶ ingedrukt.

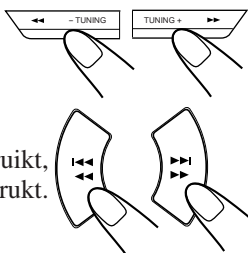

Naar een ander nummer gaan

Druk voor of tijdens het afspelen enkele malen op ◀◀ of ▶▶.

- ◀◀: Terug naar het begin van het huidige of het vorige nummer.
- ▶▶: Naar het begin van het eerstvolgende of daarna volgende nummers.

Wanneer u de afstandsbediening gebruikt, houdt u vóór het afspelen ◀◀ / ▶▶ of ▶▶ / ▶▶ ingedrukt.

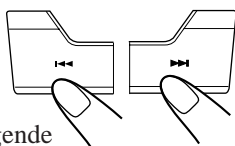

Als u ◀◀ / ▶▶ op de eenheid indrukt en ingedrukt houdt U kunt de nummers continu verwisselen.

De afspeelvolgorde van de nummers programmeren — Program Play

Vóór het afspelen kunt u zelf de volgorde bepalen waarin de nummers moeten worden afgespeeld. U kunt maximaal 24 nummers van te voren programmeren.

- U herhaalt het programma door middels REPEAT de vermelding "REPEAT ALL CD" te selecteren.

1 Plaats de gewenste cd's.

- Als de huidige afspeler niet de cd-speler is, drukt u op CD ▶/|| en vervolgens op ■ alvorens naar de volgende stap te gaan.

2 Druk op PROGRAM/SET.

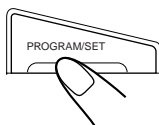

3 Selecteer de gewenste CD-toets.

Op de eenheid:

Druk op een van de CD-toetsen (CD 1, CD 2 of CD 3).

Op de afstandsbediening:

Druk meerdere malen op DISC SKIP.

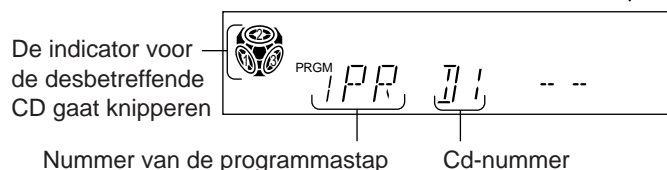
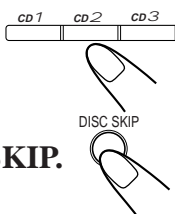

4 Druk op ◀◀ of op ▶▶ (of ◀◀ / ▶▶ of ▶▶ / ▶▶) op de afstandsbediening om het gewenste nummer te selecteren en druk vervolgens op PROGRAM/SET.

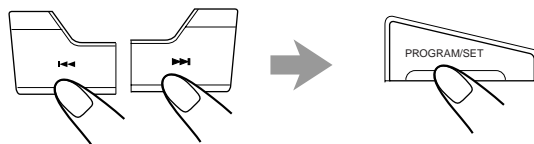

De indicator voor de desbetreffende CD gaat knipperen

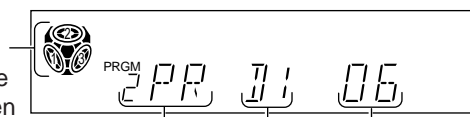

Nummer van de programmastap Cd-nummer Nummer van het afgespeelde nummer

5 Programmeer de overige nummers die u wilt beluisteren.

- Als u nummers van dezelfde cd wilt programmeren, herhaalt u stap 4.
- Als u nummers van een andere cd wilt programmeren, herhaalt u stap 3 en 4.

6 Druk op CD ▶/||.

De nummers worden in de door u geprogrammeerde volgorde afgespeeld.

Meer tracks aan het programma toevoegen

Druk op PROGRAM/SET.

U kunt zowel voor als na het afspelen tracks aan het programma toevoegen. Als u al 24 tracks aan het programma hebt toegevoegd, is het niet mogelijk om nog meer tracks toe te voegen. Doet u dit wel dan worden achtereenvolgens de 1e en daarop volgende tracks gewist.

- Het is niet mogelijk om geprogrammeerde tracks te wissen of aan te passen.
- Als u het programma wilt aanpassen, dient u het hele programma te verwijderen en weer van voren af aan te beginnen.

Als u het afspelen wilt onderbreken, drukt u op ■.

Als u voor of na het afspelen het gehele programma wilt wissen, drukt u op ■.

- Ook als u de carousel naar buiten schuift, wordt het programma gewist.



Als het opgegeven nummer wordt genegeerd

U hebt geprobeerd een nummer van een lege cd-lade te programmeren of een nummer dat niet op de gekozen cd bestaat (als u bijvoorbeeld nummer 14 kiest op een cd die maar 12 nummers heeft). In dergelijke gevallen worden de opgegeven nummers genegeerd.

Cassettes afspelen



Een cassette afspelen

1 Druk op EJECT ▲ voor het cassettedeck dat u wilt gebruiken.

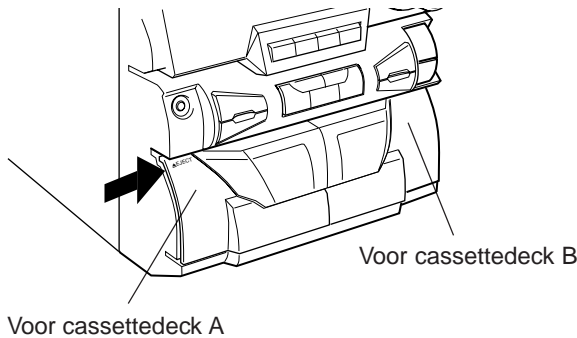

2 Plaats een cassette met de band naar beneden.

- Het is alleen mogelijk om cassettes van het type I af te spelen.

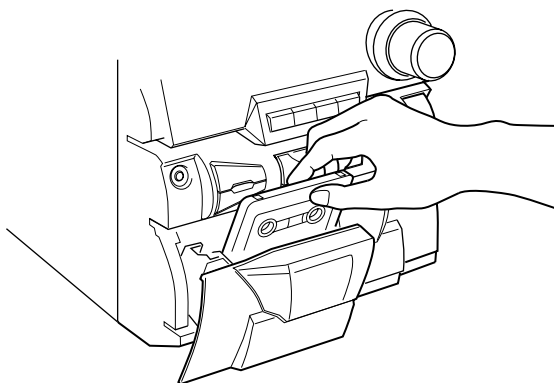

3 Sluit de cassettehouder voorzichtig.

Als u een cassette plaatst in deck A en deck B, wordt de cassette die u het laatst hebt geplaatst, geselecteerd voor afspelen.

Als u het andere deck wilt gebruiken, drukt u op TAPE A/B.

4 Druk op TAPE ►.

De cassette wordt afgespeeld.

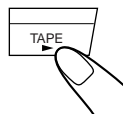

Als de cassette helemaal is afgespeeld, stopt het cassettedeck automatisch.

Als u het afspelen wilt onderbreken, drukt u op ■.

Druk als u het andere cassettedeck wilt bedienen op TAPE A/B en daarna op TAPE ►.

Druk als u de cassette snel vooruit wilt spoelen op ►► (of ►►| / ►► op de afstandsbediening).

Druk als u de cassette snel achteruit wilt spoelen op ◀◀ (of |◀◀ / ◀◀ op de afstandsbediening).

Als u de cassette wilt verwijderen, drukt u op ▲ EJECT voor deck A of op EJECT ▲ voor deck B.

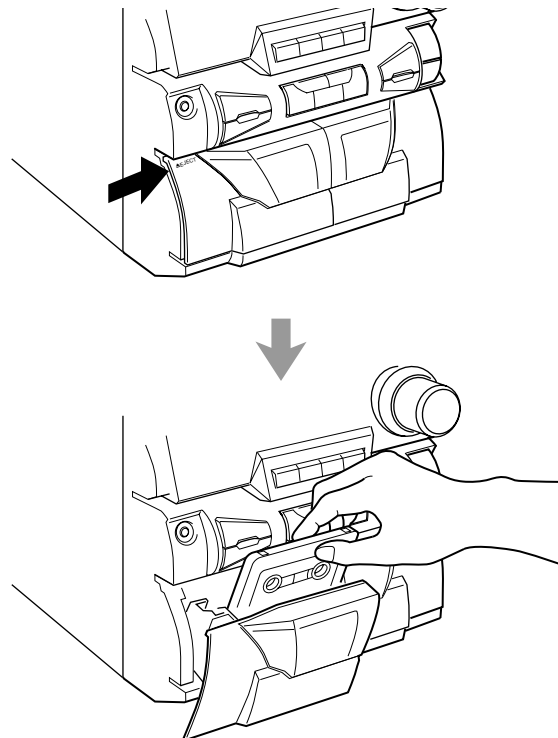

De cassettes van dikte C-120 of zelfs dunner worden niet aanbevolen, aangezien deze banden snel kwaliteit verliezen en gemakkelijk verstrikt raken in de klemrollen en de geleidingswielletjes.

Opnemen



BELANGRIJK:

- **Het kan onwettig zijn om auteursrechtelijk beschermd materiaal op te nemen of af te spelen zonder toestemming van de auteursrechthebbende.**
- Het opnameniveau wordt automatisch goed ingesteld, zodat dit niet wordt beïnvloed door de VOLUME-knop. U kunt het geluid dus tijdens het opnemen bijstellen zonder dat het volumenniveau van de opname verandert.
- Tijdens het opnemen kunt u geluidsmodi en/of het Active Bass Extension-effect horen via de luidsprekers of de koptelefoon. Het geluid wordt echter zonder deze effecten opgenomen (zie pagina 10).
- Als op uw opnamen te veel ruis of kraken te horen is, staat het apparaat mogelijk te dicht bij een televisietoestel. Houd voldoende afstand tussen het apparaat en het televisietoestel.
- Het is alleen mogelijk om opnames te maken op cassettes van het type I.

Cassettes op deck B opnemen

1 Druk op EJECT ▲ voor deck B.

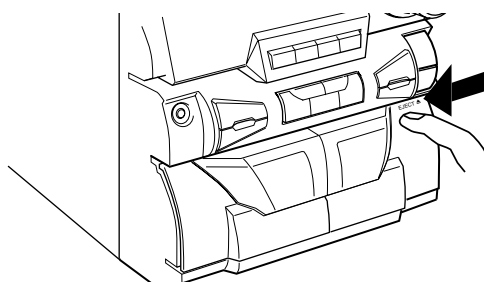

2 Plaats een opnamecassette met de band naar beneden.

3 Sluit de cassettehouder voorzichtig.

4 Begin de bron af te spelen — FM, MW, LW, cd-speler of externe apparatuur die op AUX-jacks is aangesloten.

- Wanneer de bron een cd is, kunt u ook CD Direct Recording gebruiken.

5 Druk op REC/PAUSE. Begin met opnemen.

De REC-indicatie wordt verlicht op de display en de opname start.

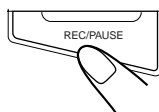

Als u het opnemen wilt onderbreken, drukt u op ■.

Als u het opnemen tijdelijk wilt onderbreken, drukt u op REC/PAUSE op de eenheid. De REC-indicator op de display begint te knipperen.

Als u wilt doorgaan met opnemen, drukt u nogmaals op REC/PAUSE.

Als u de cassette uit het deck wilt verwijderen, drukt u op EJECT ▲ voor deck B.

De teller van het cassettedeck op nul zetten

Als u het getal van de teller voor een bepaalde track wilt noteren, dient u de teller voor het opnemen van de track op nul te zetten.

Druk op COUNTER RESET op de eenheid om de teller op nul te zetten.

De teller staat nu op "0000".

- De teller geeft ook "0000" aan als de eenheid is uitgeschakeld (in standby staat).

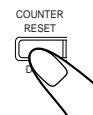

Cassettes dubben

1 Druk op TAPE ► en vervolgens op ■.

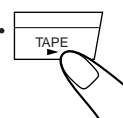

2 Plaats de bronncassette in deck A en een opname cassette in deck B.

3 Druk op A ► B DUBBING.

De opname wordt gestart.

De vermelding "DUBBING" en de REC-indicator op de display licht op.

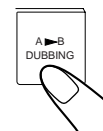

Als u het opnemen wilt onderbreken, drukt u op ■.

Als u de cassette wilt verwijderen, drukt u op ▲ EJECT voor deck A of op EJECT ▲ voor deck B.

Rechtstreeks opnemen van cd

Alles op de cd wordt op de cassette opgenomen in dezelfde volgorde als op de cd, of in de volgorde die u voor Program play hebt opgegeven.

1 Plaats een opnamecassette in deck B.

2 Plaats een cd op de juiste manier op de cirkel van de cd-lade, met het label naar boven.

3 Druk op een van de cd-knoppen (CD 1 tot CD 3) om de gewenste cd te selecteren en vervolgens op ■.

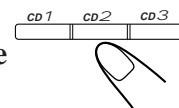

4 Druk op CD REC START.

De vermelding "SYNCHRO" wordt weergegeven en de indicaties CD-SYNC, REC en 1CD op de display lichten op. Deck B start de opname en de cd-speler begint met afspelen.

Als de opname is gemaakt, stoppen de CD-speler en het cassettedeck B.



Als u het opnemen wilt onderbreken, drukt u op ■.

Als u de cassette uit het deck wilt verwijderen, drukt u op EJECT ▲ voor deck B.

Er zijn drie tijdfuncties: Recording Timer, Daily Timer en Sleep Timer.

Voordat u de tijdfuncties kunt gebruiken, dient u de in het apparaat ingebouwde klok op de juiste tijd in te stellen. (Zie pagina 9.)

De Daily Timer gebruiken

Met Daily Timer kunt u zich laten wekken door uw favoriete muziek of radioprogramma.

Zo werkt de Daily Timer

De eenheid wordt automatisch ingeschakeld, het volume wordt op het vooraf ingesteld niveau gebracht en wanneer de inschakeltijd aanbreekt wordt de geselecteerde afspeler gestart. Als de uitschakeltijd aanbreekt, wordt de eenheid automatisch uitgeschakeld (gaat in standby).

De instellingen van de tijdfunctie blijven in het geheugen totdat u deze wijzigt.

- Voor de volgende stappen geldt een tijdslimiet. Als de instelling wordt geannuleerd voordat u klaar bent, moet u weer bij stap 1 beginnen.
- Maakt u tijdens het instellen van de timer een fout, drukt u dan twee maal op CLOCK/TIMER en begin opnieuw bij stap 1.

ALLEEN op het apparaat:

1 Druk op CLOCK/TIMER totdat “☉ TIMER” op de display wordt weergegeven.

De ☉-indicatie begint ook op de display te knipperen.

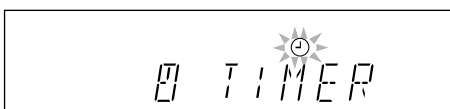

- Telkens wanneer u op deze knop drukt, wordt een van de volgende tijdmodi weergegeven:

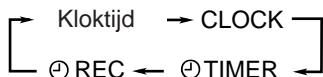

2 Druk op PROGRAM/SET.

“ON TIME” wordt 2 seconden weergegeven, waarna de tijdin stelmodus wordt ingeschakeld.

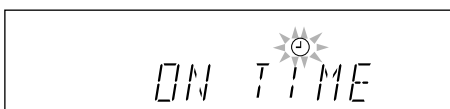
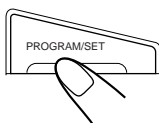

3 Stel het tijdstip in waarop u wilt dat het apparaat wordt ingeschakeld.

- 1) Druk op ◀◀ of op ▶▶ om het juiste uur in te stellen en druk vervolgens op PROGRAM/SET.
- 2) Druk op ◀◀ of op ▶▶ om de minuten in te stellen en druk vervolgens op PROGRAM/SET. “OFF TIME” wordt 2 seconden weergegeven, waarna de tijdin stelmodus voor uitschakelen wordt ingeschakeld.

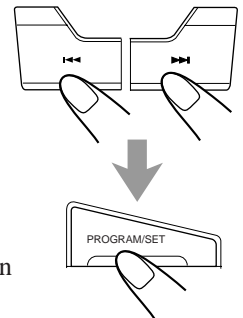

4 Stel het tijdstip in waarop u wilt dat het apparaat wordt uitgeschakeld (op standby wordt gezet).

- 1) Druk op ◀◀ of op ▶▶ om het juiste uur in te stellen en druk vervolgens op PROGRAM/SET.
- 2) Druk op ◀◀ of op ▶▶ om de minuten in te stellen en druk vervolgens op PROGRAM/SET. De volume-instelmodus wordt ingeschakeld.

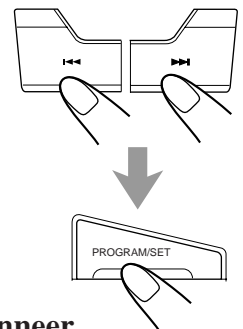

5 Stel het volumeniveau in wanneer de eenheid is ingeschakeld.

- 1) Druk op ◀◀ of op ▶▶ om het volume in te stellen en druk daarna op PROGRAM/SET.

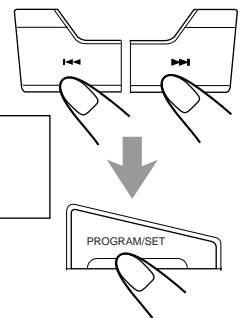

De bronselectiemodus wordt ingeschakeld.

6 Druk op ◀◀ of op ▶▶ om de bron te selecteren en druk vervolgens op PROGRAM/SET.

- Telkens wanneer u op ◀◀ of op ▶▶ drukt, wordt een van de volgende bronnen weergegeven:

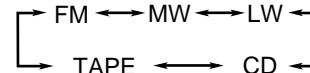

- FM: stemt af op een vooraf ingestelde FM-zender. → ga naar stap 7.
- MW: stemt af op een vooraf ingestelde MW-zender. → ga naar stap 7.
- LW: stemt af op een vooraf ingestelde LW-zender. → ga naar stap 7.
- CD: Hiermee speelt u een CD vanaf de eerste track af. → ga naar stap 8.
 - Let erop dat er zich een CD in de CD-houder van het geselecteerde nummer bevindt.
- TAPE: speelt een cassette af in deck A of deck B. → ga naar stap 8.
 - Controleer of een cassette is in het op de display aangegeven deck (A of B).
 - Controleer of de afspelerrichting correct is.

7 Als u "FM", "MW" of "LW" selecteert.

Druk op ◀◀ of op ▶▶ om het geprogrammeerde zendernummer te selecteren en druk vervolgens op PROGRAM/SET.

De eenheid schakelt over op de modus voor het instellen van de opnametijd (Recording timer).

Als u wilt doorgaan met het instellen van de Recording timer, moet u nu naar stap 3 gaan van de procedure voor het instellen van de Recording timer.

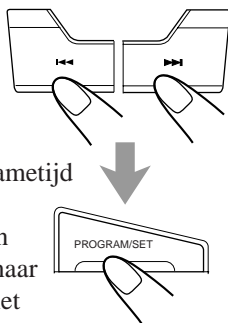

8 Druk op CLOCK/TIMER.

De ☉-indicatie houdt op met knipperen en brandt continu.

Als u de Daily timer hebt ingesteld met de eenheid ingeschakeld, moet u de eenheid nu uitschakelen.



De Recording Timer gebruiken

Met Recording Timer kunt u een radio-uitzending automatisch op een cassette opnemen.

Zo werkt de Recording Timer

De eenheid wordt automatisch ingeschakeld, wordt afgestemd op het eerder geselecteerde station, het volumeniveau wordt automatisch ingesteld op het gewenste niveau en zodra de begintijd van de opname aanbreekt, gaat het opnemen van start. Zodra de eindtijd van de opname aanbreekt, wordt de eenheid weer uitgeschakeld (gaat in standby).

De instellingen van de tijdfunctie blijven in het geheugen totdat u deze wijzigt.

- Voor de volgende stappen geldt een tijdslimiet. Als de instelling wordt geannuleerd voordat u klaar bent, moet u weer bij stap 1 beginnen.
- Maakt u tijdens het instellen van de timer een fout, drukt u dan eenmaal op CLOCK/TIMER en begin opnieuw bij stap 1.

ALLEEN op het apparaat:

1 Plaats een opnamecassette in deck B.

2 Druk op CLOCK/TIMER totdat "☉ REC" op de display wordt weergegeven.

De ☉-indicatie begint ook op de display te knipperen.



- Telkens wanneer u op deze knop drukt, wordt een van de volgende tijdsmodi weergegeven:

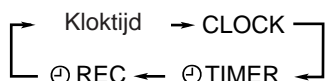

3 Druk op PROGRAM/SET.

"ON TIME" wordt 2 seconden weergegeven, waarna de tijdstelmodus wordt ingeschakeld.

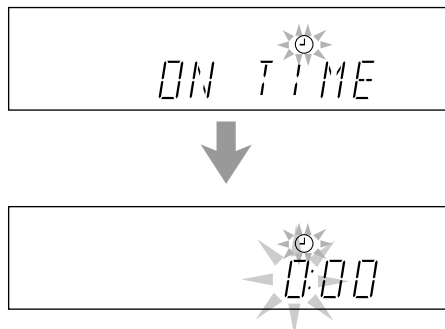

4 Stel het tijdstip in waarop u wilt dat het apparaat wordt ingeschakeld.

1) Druk op ◀◀ of op ▶▶ om het juiste uur in te stellen en druk vervolgens op PROGRAM/SET.

2) Druk op ◀◀ of op ▶▶ om de minuten in te stellen en druk vervolgens op PROGRAM/SET.

"OFF TIME" wordt 2 seconden weergegeven, waarna de tijdstelmodus voor uitschakelen wordt ingeschakeld.

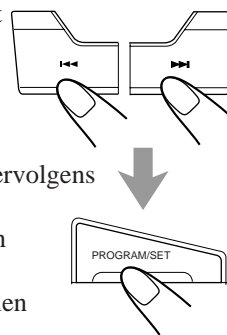

5 Stel het tijdstip in waarop u wilt dat het apparaat wordt uitgeschakeld (op standby wordt gezet).

1) Druk op ◀◀ of op ▶▶ om het juiste uur in te stellen en druk vervolgens op PROGRAM/SET.

2) Druk op ◀◀ of op ▶▶ om de minuten in te stellen en druk vervolgens op PROGRAM/SET.

De volume-instelmodus wordt ingeschakeld.

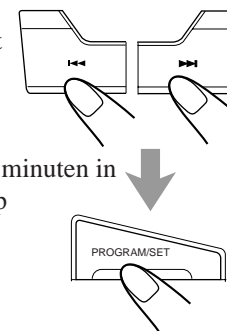

6 Stel het volumeniveau in wanneer de eenheid is ingeschakeld.

Druk op ◀◀ of op ▶▶ om het volume in te stellen en druk daarna op PROGRAM/SET.



De bronselectiemodus wordt ingeschakeld.

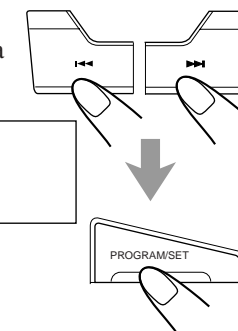



7 Selecteer de gewenste zender.

- 1) Druk op ◀◀ of op ▶▶ om de bandbreedte te selecteren ("FM", "MW" of "LW") en druk vervolgens op SET.
- 2) Druk op ◀◀ of op ▶▶ om het kanaalnummer van een voorkeurszender te selecteren.

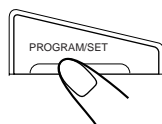
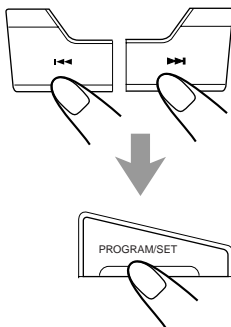

8 Druk op PROGRAM/SET.

De ⊕-indicatie houdt op met knipperen en brandt continu.

Als u de Recording timer hebt ingesteld met de eenheid ingeschakeld, moet u de eenheid nu uitschakelen. De REC-indicator gaat aan wanneer de eenheid is uitgeschakeld (op standby wordt gezet).

De Recording timer of Daily timer selecteren nadat het instellen is voltooid

Druk op TIMER ON/OFF op de afstandsbediening.

Elke keer wanneer u op deze toets drukt, wordt er een andere modus voor de timer gekozen, en wel als volgt:

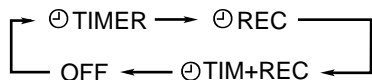

- ⊕ TIMER: Selecteer deze vermelding als u alleen de Daily timer wilt gebruiken.
- ⊕ REC: Selecteer deze vermelding als u alleen de Recording timer wilt gebruiken.
- ⊕ TIM+REC: Selecteer deze vermelding als u zowel de Daily timer als de Recording timer wilt gebruiken.
- OFF: Selecteer deze vermelding als u geen enkele timer wilt gebruiken.

- Als de timer is ingesteld op OFF, gaat de ⊕ indicator en/of de REC-indicator op de display uit. Zelf als de Recording timer of Daily timer wordt geannuleerd, blijven de instellingen voor de timers in het geheugen bewaard.
- Als er een timer wordt geactiveerd, gaat de ⊕ indicator en/of de REC-indicator weer branden.



Als de eenheid wordt bediend op het moment dat de inschakeltijd voor een timer aanbreekt, zal de Recording timer of Daily timer niet werken.

De Sleep Timer gebruiken

Met Sleep Timer kunt u met muziek in slaap vallen. U kunt de Sleep Timer instellen wanneer het apparaat is ingeschakeld.

Zo werkt de Sleep Timer

Het apparaat wordt automatisch uitgeschakeld wanneer de opgegeven tijdsduur is verlopen.

ALLEEN op de afstandsbediening:

1 Druk op SLEEP.

Het aantal minuten tot de uitschakeltijd wordt weergegeven en de SLEEP-indicator op de display licht op.



- Telkens wanneer u op deze knop drukt, worden de volgende tijden weergegeven:

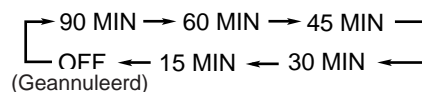

2 Wacht ongeveer 5 seconden nadat u de gewenste tijdsduur hebt opgegeven.

De SLEEP-indicator blijft branden.

Als u wilt controleren hoeveel tijd er nog rest voordat het apparaat wordt uitgeschakeld, drukt u eenmaal op SLEEP, waarna de resterende tijd gedurende ongeveer 3 seconden wordt weergegeven.

Als u het tijdstip van uitschakelen wilt wijzigen, drukt u enkele malen op SLEEP totdat de gewenste tijdsduur op de display wordt weergegeven.

Als u de opgegeven instelling wilt annuleren, drukt u enkele malen op SLEEP totdat de SLEEP-indicatie wordt uitgeschakeld.

- De Sleep Timer wordt ook geannuleerd wanneer u het apparaat uitschakelt.

Onderhoud



Als u het beste uit het apparaat wilt halen, dient u de cd's en cassettes en het mechanisme schoon te houden.

Werken met cd's



- Haal de cd uit de hoes door deze aan de randen vast te houden en voorzichtig op het gat in het midden te drukken.
- Raak het glimmende oppervlak van de cd nooit aan en buig de schijf evenmin.
- Na gebruik dient u de cd in de hoes terug te zetten om kromtrekken te voorkomen.

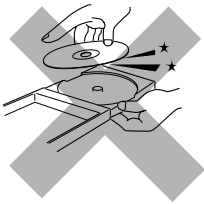

- Zorg ervoor dat u het oppervlak van de cd niet krast wanneer u deze terugzet in de hoes of doos.
- Vermijd blootstelling aan direct zonlicht, extreme temperaturen en vocht.



De cd reinigen

Wrijf de cd af met een zachte doek, in een rechte lijn van het midden naar de rand.



Gebruik **NOOIT** oplosmiddelen, zoals reinigingsmiddelen voor vinyl platen, sprays, verdunner of benzine om de cd's te reinigen.

Werken met cassettebanden

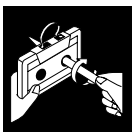

- Als de band los in de cassette is, trekt u deze weer strak door een potlood in een van de uitsparingen in het midden te draaien.
- Als de band los is, kan deze uittrekken, afbreken of in de cassette verstrikt raken.



- Raak de band zelf nooit aan.



- Berg banden nooit op deze plaatsen op:
 - In stoffige ruimten
 - In direct zonlicht of extreme warmte
 - In vochtige ruimten
 - In de buurt van een magneet

De opnamen tegen wissen beveiligen

Aan de achterzijde van cassettes bevinden zich twee lipjes om te voorkomen dat er per ongeluk opnamen worden gewist of nieuwe opnamen worden gemaakt. Verwijder deze lipjes om de opname tegen wissen te beveiligen.

Als u toch wilt opnemen op een beveiligde cassette, moet u de gaatjes afdekken met plakband.

Cassettedeck

Als de koppen, geleidingswieltjes en klemrollen van de cassettedecks verontreinigd raken, kan het volgende gebeuren:

- Vermindering van de geluidskwaliteit
- Discontinu geluid
- Vervagen van het geluid
- Onvolledig wissen
- Problemen bij opnemen

De koppen, geleidewiel en pin reinigen

Gebruik hiervoor een met alcohol bevochtigd watje.

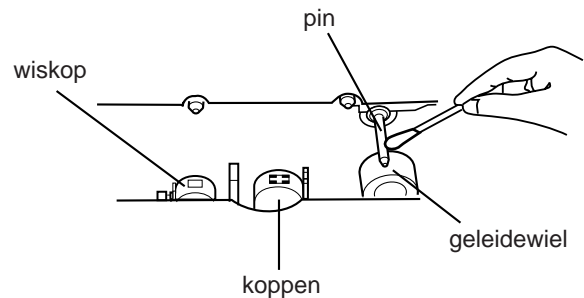

De koppen ontmagnetiseren

Schakel het apparaat uit en gebruik een ontmagnetiseringsapparaat voor de koppen (verkrijgbaar bij elektronikawinkels en platenzaken).

Problemen oplossen



Als u problemen ondervindt met dit apparaat, loopt u eerst deze lijst na voor een mogelijke oplossing alvorens de reparatieservice te bellen.

Als u het probleem niet kunt oplossen aan de hand van de hier gegeven suggesties of als het apparaat fysiek beschadigd is, belt u een deskundige (bijvoorbeeld de dealer) voor een reparatie.

Symptoom	Oorzaak	Actie
Ik hoor geen geluid.	Verbindingen zijn niet juist of losgeraakt.	Controleer alle aansluitingen en verbeter deze. (Zie pagina 6 tot 8.)
Uitzendingen zijn moeilijk te horen vanwege ruis.	<ul style="list-style-type: none">• Antennes zijn niet aangesloten.• De AM (MW/LW)-antenne staat te dicht bij het apparaat.• De FM-antenne is niet goed uitgeklat en geplaatst.	<ul style="list-style-type: none">• Sluit de antennes op de juiste manier stevig aan.• Verplaats de AM (MW/LW)-antenne.• Klap de FM-antenne uit tot de beste positie.
Discontinu geluid.	De cd is gekrast of verontreinigd.	Reinig of vervang de cd. (Zie pagina 21.)
De cd-lade kan niet open of dicht.	Het netsnoer is niet aangesloten.	Steek het netsnoer in het wandcontact.
De cd wordt niet afgespeeld.	De cd is ondersteboven geplaatst.	Plaats de cd met het label naar boven.
De cassettehouders kunnen niet open.	Netvoeding van het netsnoer is uitgeschakeld terwijl de band liep.	Schakel het apparaat in.
Opnemen is niet mogelijk.	Lipjes aan de achterzijde van de cassette zijn verwijderd.	Dek de uitsparingen af met plakband.
Funcities zijn uitgeschakeld.	De ingebouwde microprocessor is mogelijk defect als gevolg van externe elektrische interferentie.	Koppel het netsnoer los en steek het weer in het wandcontact.
De afstandsbediening werkt niet.	<ul style="list-style-type: none">• Het pad tussen de afstandsbediening en de sensor op het apparaat is geblokkeerd.• De batterijen zijn leeg.	<ul style="list-style-type: none">• Verwijder het obstakel.• Vervang de batterijen.

Aanvullende informatie

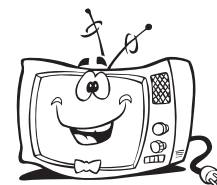

Beschrijving van de PTY-codes:

NEWS:	Nieuws.
AFFAIRS:	Actualiteitenprogramma dat nieuwsfeiten nader belicht — in gesprekken of analyses.
INFO:	Programma's die bedoeld zijn om informatie te geven, in de ruimste zin van het woord.
SPORT:	Sportprogramma.
EDUCATE:	Educatieve programma's.
DRAMA:	Alle hoorspelen en radioseries.
CULTURE:	Programma's betreffende nationale of regionale cultuur, waaronder taal, theater, enzovoort.
SCIENCE:	Programma's over natuurwetenschap en technologie.
VARIED:	Dit wordt voornamelijk gebruikt voor gesproken programma's zoals quizen, panelspelen en interviews met bekende personen.
POP M:	Commerciële hedendaagse popmuziek.
ROCK M:	Rock-muziek.
M.O.R. M:	Hedendaagse "easy-listening"-muziek.
LIGHT M:	Instrumentale muziek en vocale of korale werken.
CLASSICS:	Uitvoeringen van belangrijke klassieke orkestwerken, symfonieën, kamermuziek, enzovoort.
OTHER M:	Muziek die in geen van de voorgaande categorieën valt.
WEATHER:	Weerberichten en weersvoorspellingen.

FINANCE:	Beursberichten, handel, economie, enzovoort.
CHILDREN:	Programma's die gericht zijn op een jeugdige doelgroep.
SOCIAL A:	Programma's over sociologie, geschiedenis, aardrijkskunde, psychologie en de maatschappij.
RELIGION:	Religieuze programma's.
PHONE IN:	Programma's waarbij het publiek zijn mening te kennen kan geven, ofwel telefonisch ofwel in een publiek forum.
TRAVEL:	Reisinformatie.
LEISURE:	Programma's over recreatieve activiteiten.
JAZZ:	Jazzmuziek.
COUNTRY:	Countrymuziek.
NATIONAL:	Hedendaagse populaire muziek uit het land of de regio in de taal uit dat land of die regio.
OLDIES:	Muziek uit de zogeheten "gouden eeuw" van de popmuziek.
FOLK M:	Folkmuziek.
DOCUMENT:	Documentaire programma's, waarin feiten op diepgaande wijze worden belicht.

De classificatie van de PTY-codes kan voor sommige FM-zenders anders zijn dan bovengenoemde lijst.

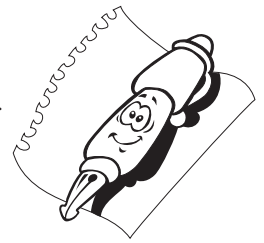

Versterker

Uitvoerstroombereik:

30 W per kanaal, min. RMS, beide kanalen aangedreven in 6 Ω bij 1 kHz met maximaal 10 % totale harmonische vervorming.

Audio invoergevoeligheid/impedantie (bij 1 kHz)

AUX: 400 mV/50 k Ω

Luidsprekers/impedantie: 6 Ω – 16 Ω

Tuner

FM-bereik: 87,50 MHz – 108,00 MHz

AM-bereik: Middengolf: 522 kHz – 1.629 kHz

Lange golf: 144 kHz – 288 kHz

Cd-speler

Cd-capaciteit: 3 cd's

Dynamisch bereik: 85 dB

Signaal-naar-ruisverhouding: 90 dB

Wow en flutter: Onmeetbaar

Cassette-deck

Frequentierespons:

Normaal (type I): 50 Hz – 14.000 Hz

Wow en flutter:

0,15 % (WRMS)

Algemeen

Netvoeding: AC 230 V \sim , 50 Hz

Stroomverbruik: 68 W (in bedrijf)

13 W (op standby)

Afmetingen (bij benadering): 270 mm x 317 mm x 380 mm (B/H/D)

Massa (bij benadering): 6,9 kg

Meegeleverde accessoires

Zie pagina 6.

